

**PROYECTOS PEDAGÓGICOS DE AULA QUE FAVORECEN LA ENSEÑANZA  
PARA LA COMPRENSIÓN EN NIÑOS Y NIÑAS DE 4 A 6 AÑOS DE UNA  
INSTITUCIÓN EDUCATIVA PRIVADA DE BUCARAMANGA**

HAYLLEM HAZBLEYDEE ROJAS GARCÍA

INGRID DANIELA SOLANO SUAREZ

DEICY LILIANA TARAZONA MALPICA

JENNIFFER ANDREA TARAZONA HERNÁNDEZ



UNIVERSIDAD AUTÓNOMA DE BUCARAMANGA  
FACULTAD DE CIENCIAS SOCIALES, HUMANIDADES Y ARTES  
LICENCIATURA EN EDUCACIÓN INFANTIL  
BUCARAMANGA

2018

**PROYECTOS PEDAGÓGICOS DE AULA QUE FAVORECEN LA ENSEÑANZA  
PARA LA COMPRENSIÓN EN NIÑOS Y NIÑAS DE 4 A 6 AÑOS DE UNA  
INSTITUCIÓN EDUCATIVA PRIVADA DE BUCARAMANGA**

HAYLLEM HAZBLEYDEE ROJAS GARCÍA

INGRID DANIELA SOLANO SUAREZ

DEICY LILIANA TARAZONA MALPICA

JENNIFFER ANDREA TARAZONA HERNÁNDEZ

TRABAJO DE GRADO PRESENTADO COMO REQUISITO PARA OPTAR AL  
TÍTULO DE LICENCIADA EN EDUCACIÓN INFANTIL

ASESORA: NELLY MILADY LOPEZ RODRIGUEZ



UNIVERSIDAD AUTÓNOMA DE BUCARAMANGA  
FACULTAD DE CIENCIAS SOCIALES, HUMANIDADES Y ARTES  
LICENCIATURA EN EDUCACIÓN INFANTIL  
BUCARAMANGA

2018

## **DEDICATORIA**

Dedicamos este proyecto principalmente a Dios por guiarnos, iluminarnos y llenarnos de sabiduría en todo momento.

A nuestros padres por el sacrificio, esfuerzo y apoyo brindado en cada obstáculo que se presentaba. Gracias por la paciencia y ejemplo hoy hemos llegado a cumplir una de nuestras metas.

A nuestros familiares y amigos quienes con sus consejos nos han orientado en el camino del éxito siempre con la mejor disposición.

Y a todas las personas que de una u otra manera siempre nos han apoyado.

## **AGRADECIMIENTOS**

Agradecemos en primer lugar a Dios por orientarnos en el camino, fortalecernos y permitirnos compartir este momento en aras de aprender y tener un crecimiento personal y profesional.

A nuestras familias por las ausencias en el transcurso de este proceso, por el apoyo permanente, por las largas veladas de trabajo y por confiar en todo momento sin duda alguna de nuestras capacidades

A nuestros profesores que de una u otra manera aportaron a nuestra formación y le debemos gran parte de los conocimientos adquiridos, gracias por la paciencia y exigencia para nuestro perfil profesional.

A todos y cada uno de las personas que los que nos apoyaron, mil gracias...

## TABLA DE CONTENIDO

|  |    |
|--|----|
| PRESENTACIÓN .....   | 9  |
| 1. DESCRIPCIÓN DEL PROBLEMA .....                                | 10 |
| 2. OBJETIVOS DE LA INVESTIGACIÓN .....                           | 11 |
| 2.1 Objetivo General: .....                                      | 11 |
| 2.2 Objetivos específicos: .....                                 | 11 |
| 3. JUSTIFICACIÓN .....   | 12 |
| 4. MARCO DE REFERENCIA .....                                     | 14 |
| 4.1. Marco contextual.....                                       | 14 |
| 4.2 Marco Teórico .....  | 14 |
| 4.3 Marco Conceptual .....                                       | 19 |
| 4.4 Marco Legal .....  | 21 |
| 5. DISEÑO METODOLÓGICO .....                                     | 22 |
| 5.1 Tipo de Estudio y Métodos .....                              | 22 |
| 5.2 Población participante y selección de la muestra.....        | 25 |
| 5.3. Técnicas e Instrumentos de Investigación.....               | 25 |
| 5.4 Propuesta de Intervención Pedagógica.....                    | 26 |
| 5.5 Procedimiento de análisis de información .....               | 30 |
| 6. RESULTADOS .....  | 31 |
| 6.1 Proyectos pedagógicos de aula.....                           | 31 |
| 6.1.2 Proyecto “Kevin y las aventuras con los dinosaurios” ..... | 32 |
| 6.1.3 Proyecto “La doctora juguetes” .....                       | 33 |
| 6.1.4 Proyecto “El nombre de la Ballena” .....                   | 34 |
| 7. CONCLUSIONES .....  | 37 |

|                          |    |
|--------------------------|----|
| 8. RECOMENDACIONES ..... | 38 |
| 9. ANEXOS.....           | 38 |
| 10. REFERENCIAS .....    | 1  |

## **TABLA DE ILUSTRACIONES**

|  |    |
|--|----|
| Figura N°1: Representación de la espiral metodológica de investigación - acción según Kurt Lewin (1946). ..... | 23 |
| Tabla N°1: Muestra de los niños y niñas distribuidos en los diferentes grados.....                             | 25 |
| Tabla N°2: Propuesta de intervención pedagógica. ....  | 30 |
| Figura N°2: Mapa de categorías de investigación.....   | 31 |

## **RESUMEN**

Este artículo da a conocer los resultados de la investigación “Proyectos pedagógicos de aula que favorecen la Enseñanza para la Comprensión en niños y niñas de 4 a 6 años de una Institución Educativa privada de Bucaramanga” que se realizó para optar al título de Licenciada en Educación Infantil de la Universidad Autónoma de Bucaramanga. La investigación se desarrolló mediante un diseño cualitativo con un enfoque de investigación acción la cual permitió determinar cómo los proyectos pedagógicos de aula favorecen la Enseñanza para la Comprensión a partir del pensamiento creativo, reflexivo y crítico acerca de problemas reales buscando alternativas de solución, teniendo en cuenta sus experiencias en el mundo y la relación con el contexto en donde integraron pre-saberes y nuevos conocimientos para fortalecer cada una de las dimensiones del desarrollo infantil. Para garantizar la comprensión y el aprendizaje de los niños y niñas, la EpC establece los componentes metodológicos: elementos fundamentales (meta de comprensión, tópico generativo, desempeño de comprensión y evaluación diagnóstica continua) y fases (exploración, construcción evaluación y apropiación) desarrollados en los proyectos pedagógicos de aula como estrategia didáctica.



## **PRESENTACIÓN**

La presente investigación se realizó en una Institución Educativa privada de Bucaramanga con un modelo pedagógico Enseñanza para la Comprensión (EpC), quien según Perkins (1999) define la comprensión como “la habilidad de pensar y actuar flexiblemente frente a lo que se sabe” y Stone (1998) como “la capacidad de usar el conocimiento de una manera novedosa”. En ese sentido, este modelo se desarrolla a partir de los intereses, pre-saberes y experiencias de los niños y niñas para construir su comprensión y hacer conexiones entre lo que aprender en la escuela y la vida cotidiana.

Esta investigación tiene como finalidad determinar cómo los proyectos pedagógicos de aula como estrategia didáctica favorecen la Enseñanza para la Comprensión en niños y niñas de 4 a 6 años teniendo en cuenta los componentes metodológicos de este modelo durante el desarrollo de la intervención pedagógica trabajando alrededor de situaciones reales y significativas para fortalecer la capacidad de resolver problemas e ir más allá de su comprensión actual.

A partir de la intervención pedagógica se implementan 3 proyectos pedagógicos de aula en el marco de la EpC con una metodología que permite desarrollar de manera transversal las fases (exploración, construcción, evaluación y apropiación) y elementos fundamentales (meta de comprensión, tópico generativo, desempeño de comprensión y evaluación diagnóstica continua) en donde se anexaron en página web producto de la investigación.

## **1. DESCRIPCIÓN DEL PROBLEMA**

En una Institución Educativa privada ubicada en la zona este de Bucaramanga con un modelo pedagógico de Enseñanza para la Comprensión en donde busca romper con los modelos tradicionales implementando espacios significativos e innovadores que permitan que los estudiantes construyan su propio conocimiento mediante una metodología por proyectos pedagógicos de aula siendo una estrategia didáctica que se organiza por actividades para facilitar el proceso enseñanza - aprendizaje.

Con relación a lo anterior, este modelo según el libro “La Enseñanza para la Comprensión vinculación entre la investigación y la práctica” se benefició a partir de diferentes investigaciones realizadas por docentes e investigadores que hicieron contribuciones esenciales en los currículos de algunas instituciones con el fin de generar ambientes guiados hacia la comprensión partiendo de los pre-saberes y experiencias de los estudiantes. (Stone, 1999)

En este contexto, durante el proceso de investigación en la institución educativa se evidenció por medio de una observación participante que en los grados de jardín y transición algunas actividades no estaban orientadas hacia la facilitación del proceso enseñanza – aprendizaje ya que era escaso el planteamiento de situaciones reales y significativas que motivarán y generarán en los niños y niñas nuevos saberes. Además, las actividades no se relacionaban con los tópicos generativos establecidos en los proyectos pedagógicos de aula, siendo los tópicos “conceptos, temas o preguntas que se agrupan de manera lógica, práctica, significativa y secuencial para el desarrollo y potencialización de las competencias, las habilidades, las destrezas cognitivas, expresivas y afectivas las cuales conducen a la trascendencia del conocimiento en cada área del saber” (PEI IC, 2013)

Otro gran aspecto es la formulación de los desempeños de comprensión los cuales requieren estar planteados en secuencias reiterativas de manera independiente para desarrollar

las habilidades y conocimientos iniciales de los estudiante por medio de actividades que demuestren claramente la comprensión, y se establecen a partir de la meta de comprensión y los tópicos generativos (Stone, 1999). Sin embargo, en la institución estos desempeños no se encuentran definidos de manera explícita dado que se plantean simultáneamente. Además, el desarrollo de las actividades no permite involucrar a los estudiantes en la construcción del conocimiento ya que se enfocan principalmente en el saber hacer al centrarse en el trabajo por guías siendo éstas denominadas por la institución para el informe final a padres de familia del proceso del niño o niña, sin evidenciar otros aprendizajes adquiridos que permitan la capacidad de resolver problemas e ir más allá de su comprensión actual. También, el tiempo determinado para el desarrollo de los proyectos pedagógicos de aula repercute negativamente al momento de realizar tantas guías porque aun cuando se ha hecho apertura de un nuevo proyecto se siguen trabajando en guías de proyectos anteriores lo que genera confusión con la meta de comprensión establecida.

A partir de la problemática mencionada surge la siguiente pregunta ¿Cómo los proyectos pedagógicos de aula favorecen la Enseñanza para la Comprensión en niños y niñas de 4 a 6 años de una Institución Educativa privada de Bucaramanga?

## **2. OBJETIVOS DE LA INVESTIGACIÓN**

### **2.1 Objetivo General:**

Determinar cómo los proyectos pedagógicos de aula favorecen la Enseñanza para la Comprensión en niños y niñas de 4 a 6 años de una Institución Educativa privada de Bucaramanga.

### **2.2 Objetivos específicos:**

- Implementar proyectos pedagógicos de aula fundamentados en el modelo de Enseñanza para la Compresión.

- Caracterizar los componentes metodológicos de los proyectos pedagógicos de aula como estrategia didáctica en la Enseñanza para la Comprensión.
- Diseñar una página web de proyectos pedagógicos de aula basados en la Enseñanza para la Comprensión.

### **3. JUSTIFICACIÓN**

La enseñanza para la Comprensión (EpC) como modelo pedagógico se implementó en Colombia en el año 1994 específicamente en el Colegio Rochester de Bogotá donde se vinculó de forma permanente con el Proyecto Cero (Project Zero) de la Universidad de Harvard encabezado por David Perkins, Howard Gardner y Goodman, logrando una interpretación de la realidad mediante la aplicación de los conocimientos adquiridos en cuanto a la comprensión y no en la memorización. En este sentido, este modelo se empezó a implementar en diferentes instituciones educativas de Colombia ya que los resultados eran satisfactorios para el desarrollo de la comprensión. Por lo tanto, la institución educativa de Bucaramanga donde se llevó a cabo la investigación desarrolla la importancia de este modelo para un pensamiento crítico, reflexivo y creativo que exija complejidad, permita la resolución de problemas y la adquisición de conocimientos a través de la experiencia.

Durante la investigación se plantean proyectos pedagógicos de aula como estrategia didáctica que potencialicen los procesos de enseñanza - aprendizaje y la creación de ambientes innovadores que respondan a las necesidades de un grupo específico. De esta manera, favorecen la Enseñanza para la Comprensión alrededor de situaciones de aprendizaje significativo en donde los niños y niñas adquieran conocimientos a partir de lo que saben, respetando el ritmo de aprendizaje, considerando el error como parte del proceso y no como una sanción. Así mismo, en los proyectos pedagógicos de aula se implementa cuatro fases a saber para garantizar la comprensión y el aprendizaje: exploración, construcción, evaluación y apropiación. En la fase de exploración su propósito es despertar el interés del estudiante

mediante experiencias significativas donde apliquen sus saberes relacionados con los tópicos a desarrollar. En la fase de construcción se relacionan los saberes previos con los nuevos con el fin de generar en los estudiantes construcción y potenciación de los procesos y competencias propias de cada área. Como tercera fase en la evaluación su propósito es evidenciar si han alcanzado los niveles de comprensión y apropiación propuestos en la meta de comprensión y en una última fase la apropiación en donde el maestro aclara las dudas y profundiza en las falencias para abordar los conceptos que no fueron claros y se genera una nueva oportunidad en los estudiantes para avanzar hacia la meta establecida (PEI IC, 2013). Además, estas fases son guiadas hacia la planeación detallada de actividades significativas que articulan el concepto y la práctica en el contexto real de los estudiantes con relación a los elementos de la EpC (tópicos generativos, meta de comprensión, desempeño de comprensión, evaluación diagnóstica continua).

Trabajar en el marco de EpC genera un cambio en la educación, en donde los maestros centran su atención en los intereses de los estudiantes para que la transmisión de información los ayude a construir una comprensión guiada hacia sus necesidades. En este sentido, a partir de los resultados del trabajo investigativo se busca favorecer la Enseñanza para la Comprensión mediante la estrategia didáctica proyectos pedagógicos de aula con el objetivo de llevar a los niños y niñas a la comprensión por medio de la exploración de pre-saberes y construcción de nuevo conocimiento, en lugar de limitarlos a absorber el conocimiento creado por otros en donde el maestro está dominando la mayor parte del discurso.

Con lo mencionado anteriormente, surge la importancia de diseñar una página web dando a conocer los 3 proyectos pedagógicos de aula desarrollados en la intervención educativa con un modelo pedagógico EpC que permitan orientar la implementación de actividades a partir de los elementos y fases fundamentales de este modelo.

## **4. MARCO DE REFERENCIA**

### **4.1. Marco contextual**

El proyecto se realizó en una Institución Educativa privada ubicado en la zona este de Bucaramanga con un estrato socioeconómico 4. Esta institución nació en 1952 con la misión de establecer una educación democrática para el desarrollo integral de niños, niñas y jóvenes autónomos, responsables con una visión global.

Su modelo pedagógico se basa en la Enseñanza para la Comprensión: aprendizaje significativo mediado a partir de situaciones problemas que provienen de la vida cotidiana. Para garantizar la comprensión y el aprendizaje de los estudiantes el modelo establece cuatro fases: exploración, construcción, evaluación y apropiación, desarrolladas en los proyectos pedagógicos de aula como estrategia didáctica en el cual su metodología es de carácter interdisciplinar y globalizado en donde se refiere una base de conocimientos, un contexto motivador y actividades que permitan la interacción entre las personas del plantel educativo según lo establecido en el PEI de la Institución.

### **4.2 Marco Teórico**

A continuación, se presenta el marco teórico en donde se abordará las grandes temáticas que complementan este trabajo de investigación.

Para definir Enseñanza para la Comprensión (EpC) es importante tener claro que es comprensión, en este sentido, según Perkins (1999) es “La habilidad de pensar y actuar con flexibilidad a partir de lo que uno sabe” por otro lado Stone (1998) la define como “la capacidad de usar el conocimiento propio de maneras novedosas” Según estas definiciones la comprensión se centra en los intereses e intenciones de los educandos para formarlos como pensadores críticos, flexibles y creativos los cuales resuelven problemas y van más allá de la rutina partiendo de las experiencias vividas.

A partir de las ideas centrales de la EpC, Dewey vio la necesidad de crear una nueva

pedagogía guiada hacia el sentido de la comprensión donde los estudiantes aportan cada vez diferentes experiencias a través del descubrimiento autónomo, la habilidad para definir el mundo y establecer conexiones con la vida de los educandos y la necesidad de comprender lo que le rodea. Así mismo, realizar una enseñanza alrededor de temas que permitan la fluidez del aprendizaje en los estudiantes de una manera más amena sin hacer uso de lo memorístico y rutinario desafiando a los estudiantes a ir más allá de lo que se les presenta. Lo anterior tuvo aporte de autores como Pestalozzi, Froebel, Parker y Herbart los cuales apoyan el aprendizaje activo y la construcción del conocimiento. (Stone, 1999, p.43)

El Proyecto Cero de Harvard es guiado por Howard Gardner, David Perkins y Vito Perrone un grupo de investigadores y docentes quienes planificaron una investigación que aporta una pedagogía de la comprensión y busca hallazgos al mejoramiento del pensamiento, de la enseñanza y del aprendizaje en distintos entornos educativos. (Stone, 1999, p.24), dicha planificación fue posible analizando el proceso de aprendizaje, la práctica en el aula y el trabajo de los educandos en las clases. En este sentido, la investigadora de la escuela de graduados de Harvard, Martha Stone Wiske (1999), sostiene principalmente que “los docentes deben hacer un cambio en el diseño de currículos planeando actividades educativas y evaluando el proceso de aprendizaje respondiendo a las preguntas ¿Qué tópicos vale la pena comprender? organizados como tópicos generativos. ¿Que deben comprender los estudiantes sobre esos tópicos? entendida como meta de comprensión. ¿Cómo podemos fomentar la comprensión? establecidos como desempeños de comprensión y por último, ¿Cómo podemos averiguar qué es lo que comprenden los estudiantes? vista como la evaluación diagnóstica continúa.”

La EpC desarrolla una forma para responder estas preguntas en un marco de cuatro 4 elementos fundamentales: tópicos generativos, metas de comprensión, desempeños de comprensión y evaluación diagnóstica continua. En este sentido, Stone (1999) expone que

“los tópicos generativos permiten tener ciertas maneras de desarrollar la Enseñanza para la Comprensión y pueden ser vistos como temas, conceptos, preguntas o incluso ideas pero todas siempre relacionadas hacia la comprensión del estudiante”, además, las metas de comprensión “permiten que el docente pueda identificar los procesos y las habilidades que desarrollan los estudiantes para llevarlos a una correcta comprensión” también, los desempeños de comprensión son importantes ya que por medio de estos se puede evidenciar si la comprensión que hacen los estudiantes en los diferentes escenarios es pertinente o si por el contrario se necesita un refuerzo frente a este proceso, por ello, la maestra hace evaluación continua la cual le permite aclarar respuestas de los desempeños de comprensión y así poder mejorar los siguientes .

El modelo de EpC para los docentes es un reto ya que se ven en la tarea de crear e innovar sus clases con metodologías, estrategias, métodos y teorías especialmente guiadas a la comprensión de los estudiantes, pero la falta de información hace que no se implemente del todo este modelo en las instituciones las cuales no acuden a los soportes teóricos necesarios. Por esta razón es fundamental que se reconozcan los principios en los que se apoya cada propuesta para poder realizar los cambios conceptuales en los currículos y se adecuen para su implementación en el aula. Así mismo, para Perkins existen unos principios generales de Enseñanza para la Comprensión los cuales son guía en el desarrollo del modelo y se inicia con un aprendizaje el cual produce principalmente la comprensión reflexiva de los desempeños de comprensión guiados hacia un desafío, estos desempeños de comprensión se construyen a partir de concepciones previas y de la nueva información ofrecida por el entorno institucional en donde también se aprende un conjunto de conocimientos y habilidades con distinta variedad y complejidad de actividades. En este orden de ideas, la comprensión para el aprendizaje implica conflictos guiados hacia su realidad en donde los desempeños de comprensión sean desarrollados por completo.



Algunas teorías como el constructivismo de Piaget y Vigotsky aportan a la Enseñanza para la Comprensión replanteando el rol del docente como guía que pone de eje central el esfuerzo de los estudiantes para construir la comprensión a partir de lo que observan y aprenden por medio del descubrimiento que hacen frente a espacios de exploración de manera que para llegar a una buena representación mental, los estudiantes deben descubrir por sí mismo. (Stone, 1999, p.90)

Las fases de la EpC (exploración, construcción, evaluación y apropiación) se articulan en los proyectos pedagógicos de aula (PPA) como estrategia didáctica que “contribuye en la construcción de las fortalezas individuales de los estudiantes y les permite explorar sus áreas de interés dentro de un currículo establecido” (Railsback, 2002). Por tanto, los proyectos pedagógicos de aula buscan integrar los conocimientos de una manera significativa a partir de las necesidades e intereses de los niños y niñas logrando que cada uno se involucre como actor del proceso a través del desarrollo de acciones para resolver situaciones reales y la comprensión del mundo.

A continuación, se presentan algunos antecedentes en el ámbito internacional y nacional como soporte para esta investigación.

La investigación titulada “Enseñanza para la Comprensión. Un Marco para el Desarrollo Profesional Docente” realizada por Paula Pogré en el año 2012 en la Universidad Autónoma de Madrid tenía como objetivo conocer las valoraciones de los profesores acerca de los aportes del marco Enseñanza para la Comprensión en relación con su concepción de aprendizaje, del conocimiento de su disciplina y su enseñanza, el cual utilizó como metodología el recolectar experiencias que se han desarrollado en el marco de EpC en diferentes países y distintos espacios educativos en donde se concluyó que los maestros requieren un proceso sostenido acerca de lo que significa enseñar para la comprensión y adaptar las clases tradicionales a este nuevo modelo. En este sentido, la presente

investigación aportó cómo los maestros pueden cambiar las clases tradicionales e innovarlas apuntando siempre al desarrollo de la comprensión en los niños y niñas. Además, conocer la mirada de distintos contextos en donde se aplica la EpC y el reto con resultados positivos que tienen las clases guiadas hacia este proceso.

Por otra parte, en el Congreso Iberoamericano de ciencia, tecnología, innovación y educación la investigación titulada “El proyecto de aula como estrategia didáctica en el marco de la Enseñanza para la Comprensión” realizada por Lilia Barrios y Martha Chaves en el año 2014 en el departamento de Córdoba, Colombia. Tenía como objetivo establecer la contribución de los proyectos pedagógicos de aula en la dinamización de los procesos de enseñanza y aprendizaje en el marco de un modelo pedagógico EpC en donde se concluyó la importancia del reconocimiento de la EpC y el desarrollo de proyectos pedagógicos de aula que brinden posibilidades de formación integral. En este sentido, la investigación aportó en la manera de cómo desarrollar proyectos pedagógicos de aula a partir del modelo pedagógico EpC, el cual parte de los pre-saberes y necesidades que tienen los niños y niñas para generar un aprendizaje significativo a partir de la exploración, construcción, evaluación y apropiación, todo esto fundamentado en la propuesta de David Perkins.

De igual forma, Judith Molina en el año 2015 en su trabajo de especialización de la Universidad Distrital Francisco José De Caldas de Bogotá titulada “Caracterización del modelo Pedagógico Enseñanza para la Comprensión en el Liceo Infantil Tomás de Iriarte”, tenía como objetivo caracterizar el proceso de implementación del modelo pedagógico EpC a partir de la identificación del papel de los actores escolares frente a su implementación del modelo y el diseño de una propuesta de mejoramiento, el cual concluyó que sin la suficiente conceptualización teórica y práctica del modelo pedagógico no se logra trascender e impactar de tal forma que se rompa con los paradigmas tradicionales en donde los docentes hagan una reflexión de los procesos que lleven a cabo permitiendo que el estudiante se apropie del saber

y lo lleve a la vida cotidiana. Este trabajo permite ver la necesidad de conocer el modelo pedagógico EpC, sus características, objetivos e impacto donde docentes y estudiantes se integran con el nuevo modelo, lo vivencien, lo interioricen y lo hagan parte de sí mismos.

Por último, María Edith Rosario Betancourth y Elizabeth Socorro Madroñero en su investigación titulada “La Enseñanza para la Comprensión como didáctica alternativa para mejorar la interpretación y producción oral y escrita en lengua castellana en el grado quinto del centro educativo municipal la Victoria de Pasto” realizada en el año 2014 en la Universidad de Manizales concluyó y aportó que la estrategia didáctica implementada permite fortalecer las habilidades comunicativas, el trabajo en equipo, aumentar la seguridad y fomentar el respeto por la opinión de los demás, ofreciendo espacios de interacción con sus compañeros, maestros y conocimiento haciendo de estos encuentros un aprendizaje significativo donde los estudiantes son protagonistas activos en los diferentes procesos educativos.

### **4.3 Marco Conceptual**

**Comprensión:** “Comprensión es poder realizar una gama de actividades que requieren pensamiento en cuanto a un tema: explicarlo, encontrar evidencia, generalizar, dar ejemplos” (Blythe, s.f)

**Enseñanza para la comprensión:** “Es la idea de que lo que aprenden los alumnos deben ser internalizado y factible de ser utilizado en muchas circunstancias diferentes dentro y fuera del aula como base para un aprendizaje constante y amplio” (Perrone, 1999)

**Estrategia didáctica:** “Conjunto de acciones que se proyectan y se ponen en marcha de forma ordenada para alcanzar un determinado propósito” (Tobón, 2010).

**Método:** “Es el conjunto de estrategias y herramientas que se utilizan para llegar a un objetivo preciso”. (Hurtado, 2017)

**Metodología:** “Se refiere a los métodos de investigación que se siguen para alcanzar los

objetivos en una ciencia o estudio” (Robert. K. Yin, 2002).

**Proyecto Educativo Institucional (PEI):** “Es la carta de navegación de escuelas y colegios, en donde se especifican entre otros aspectos los principios y fines del establecimiento, los recursos docentes y didácticos disponibles y necesarios, la estrategia pedagógica, el reglamento para docentes y estudiantes y el sistema de gestión” (MEN, s.f)

**Proyecto pedagógico de aula:** Se define como “un instrumento de planificación de la enseñanza con un enfoque global, que toma en cuenta los componentes de currículo y se sustenta en las necesidades e interese de la escuela y de los educandos a fin de propiciar una educación mejorada en cuanto calidad y equidad”. (PEI IC, 2013).

Además, “Los proyectos pedagógicos de aula (PPA) son un instrumento de la enseñanza con enfoque global, que toman en cuenta los componentes del currículum, sustentándose en las necesidades de los educandos e intereses de la escuela y la comunidad”. (Carrillo, 2001)

**Modelo pedagógico:** “Son construcciones mentales mediante las cuales se reglamenta y normativa el proceso educativo, definiendo qué se debe enseñar, a quienes y con qué procedimientos” (Flórez, 1994).

**Aprendizaje significativo:** “Un aprendizaje significativo es cuando el estudiante relaciona nueva información con lo que ya sabe. Es decir, se asimila el nuevo conocimiento al conocimiento que se posee”. PEI IC, 2013).

**Exploración:** “Es el espacio pedagógico en el que se inicia el trabajo en la meta propuesta a partir de una actividad de pre saberes que le permite reconocer al Maestro los insumos con los que viene el estudiante”. (PEI IC, 2013)

**Construcción:** Se define como “el espacio pedagógico en el que, a partir de estrategias y herramientas cognitivas definidas, se relacionan los pre saberes con los nuevos conocimientos planteados en las metas trazadas, con el único fin de potenciar los procesos y competencias propias de cada área” (PEI IC, 2013)

**Evaluación:** “Se define como el momento en el que el estudiante, a partir de la aplicación de un instrumento evaluativo específico, puede evidenciar el nivel de comprensión y apropiación de los aprendizajes propuestos en la respectiva meta”. (PEI IC, 2013).

**Apropiación:** “Ofrecer al estudiante una nueva oportunidad para avanzar hacia el logro de los aprendizajes básicos requeridos en cada meta y que aún no ha logrado; mejorar lo ya alcanzado o profundizar en los saberes”. (PEI IC, 2013).

**Metas de comprensión:** Son aquellas que “identifican los conceptos, procesos y las habilidades que deseamos que nuestros estudiantes comprendan especialmente. Se formulan de dos formas tanto como enunciados o como preguntas abiertas”. (Stone, 1999)

**Tópicos generativos:** “Son temas, preguntas, conceptos e ideas que ofrecen profundidad, significado, conexiones y variedad de perspectivas en un grado suficiente como para apoyar el desarrollo de comprensiones poderosas por parte del estudiante” (Stone, 1999)

**Desempeños de comprensión:** “Son actividades de comprensión que se establecen a partir de las metas y que los estudiantes realizan con el fin de demostrar su comprensión desde el principio hasta el final del proceso”. (PEI IC, 2013).

**Evaluación diagnóstica continua:** “Es el proceso de brindar respuestas claras a los desempeños de comprensión de los estudiantes, de tal forma que permita mejorar sus próximos desempeños”. (Stone, 1999).

Además, “Es el proceso de acompañamiento permanente mediante el cual se le ofrece al estudiante una respuesta clara frente a sus desempeños de comprensión de tal manera que le ayuden a mejorar sus desempeños posteriores”. (PEI IC, 2013).

#### **4.4 Marco Legal**

En la ley general de educación (Ley 115 de 1994) el artículo 73 los proyectos educativos institucionales buscan responder a situaciones y necesidades de los educandos en el cual cada establecimiento debe elaborar y poner en práctica el PEI. Por último, en el artículo 77 se

centra que las instituciones educativas pueden gozar de autonomía para adoptar métodos de enseñanza y actividades de acuerdo a las necesidades, características y condiciones sociales, económicas y culturales de su medio.

Por otra parte, el (Decreto 2247 de 1997) establece normas relativas a la prestación del servicio educativo del nivel preescolar por el cual en el artículo 12 plantea el currículo del nivel preescolar como un proyecto permanente de construcción e investigación pedagógica en donde se articula los procesos y estrategias pedagógicas, las cuales se desarrollan en cada uno de los proyectos pedagógicos de aula y actividades permitiendo integrar cada una de las dimensiones, teniendo relación con el artículo 13 es primordial la identificación y reconocimiento de los intereses, experiencias, curiosidades y habilidades de los niños y niñas para la construcción de conocimientos, valores, actitudes y comportamientos que generen ambientes productivos, vivenciales y espontáneos el cual les permite explorar, conocer, aprender a equivocarse, comprender que existen soluciones para los desaciertos y al mismo tiempo poder disfrutar cada espacio con pares y maestros.

## **5. DISEÑO METODOLÓGICO**

### **5.1 Tipo de Estudio y Métodos**

La presente investigación se fundamenta bajo el diseño cualitativo, el cual Taylor y Bogdan (1986) consideran la investigación cualitativa como "aquella que produce datos descriptivos: las propias palabras de las personas, habladas o escritas, y la conducta observable"(p.20). En donde tiene como característica una investigación flexible adaptándose a partir de un análisis continuo y reflexivo, partiendo del estudio del problema y la interacción con los sujetos de investigación.

El diseño cualitativo de la investigación desarrolla un enfoque de investigación acción en donde permite mejorar la práctica pedagógica por medio de una identificación del problema, diseño de propuesta, implementación, evaluación, reflexión y rediseño. Así mismo, la

investigación acción según Elliott (1993) desde un enfoque interpretativo la define como “un estudio de una situación social con el fin de mejorar la calidad de la acción dentro de la misma” (p.370), y según Kemmis (1984) la define como “una forma de indagación autorreflexiva realizada por quienes participan en las situaciones sociales que mejora: prácticas sociales o educativas.” (p.4). Este tipo de investigación maneja una metodología de forma espiral que permite procesos de cambio en el diseño de la propuesta (Figura N°1)



Figura N°1: Representación de la espiral metodológica de investigación - acción según Kurt Lewin (1946). Fuente Kurt Lewin Recuperado de: <https://bit.ly/1Q04Tzf>

La representación de la espiral en la figura anterior se desarrolla a partir de un primer momento de planificación donde se determina el problema y se plantea interrogantes, después una acción en donde se actúa y se pone en práctica la propuesta diseñada, seguida de una observación que permite la recolección de información y modificaciones inmediatas o parciales según lo experimentado y luego un proceso de reflexión y evaluación sobre los resultados obtenidos para pasar a un segundo momento que permite rediseñar la propuesta para la mejora de las prácticas educativas, siguiendo siempre ese ciclo.

A partir del libro “Metodología de la investigación cualitativa” se toma como soporte las fases del proceso de investigación: fase preparatoria, fase de trabajo de campo, fase analítica y fase informativa. (Rodríguez, Gil & García, 1996)

La fase preparatoria inició con una caracterización de la población participante a partir de actividades diagnósticas las cuales permitieron plantear el problema de investigación desde la recolección y análisis de los datos con la fundamentación del modelo pedagógico de la institución “Enseñanza para la Comprensión”. Además, una reflexión frente a los aspectos observados para el diseño de las actividades relacionadas con los proyectos pedagógicos de aula con un modelo EpC.

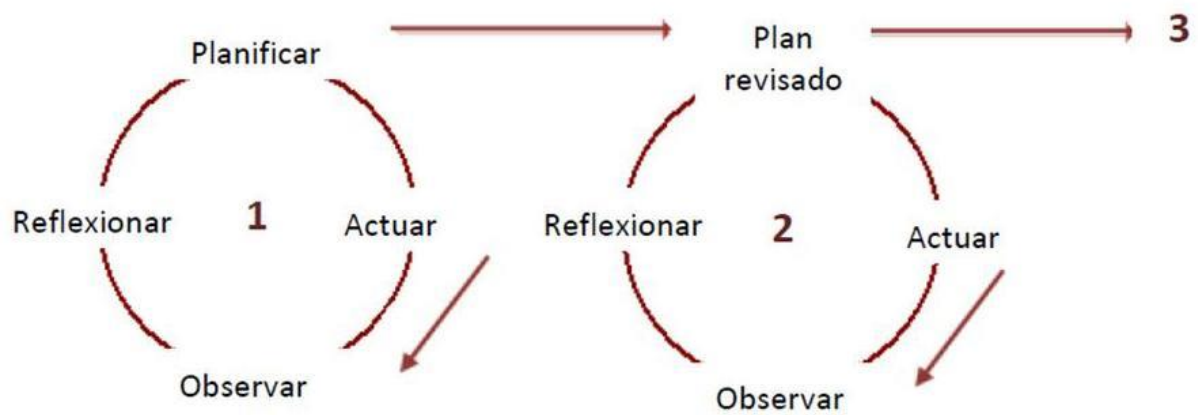
La fase de trabajo de campo permitió implementar las actividades relacionadas con los proyectos pedagógicos de aula bajo el modelo pedagógico de la institución “Enseñanza para la comprensión” en donde se llevaron a cabo las fases y elementos fundamentales de este modelo a partir del contexto, la población, las necesidades y los pre-saberes de los niños y niñas para lograr un aprendizaje flexible y significativo que permitiera evidenciar un proceso de la misma. A partir de esta implementación se utilizó la técnica (observación) e instrumento (diario de campo) para el registro y análisis de las categorías iniciales de la investigación.

En la fase analítica fue fundamental el análisis de los datos recolectados en la fase de trabajo de campo, a partir de las categorías iniciales, se analizó la información, se plantearon los desempeños de comprensión de manera independiente o explícita, ya que por normativa de la institución se plantean simultáneamente y se reflexionó sobre la metodología de los proyectos pedagógicos de aula. Este proceso se llevó a cabo durante el desarrollo de la intervención pedagógica y la manera como se analizó según la propuesta implementada.

Por último, la fase informativa culmina con el informe final, socialización, diseño de una página web y artículo de investigación que dan a conocer lo favorable de la implementación de proyectos pedagógicos de aula bajo el modelo EpC.



## 5.2 Población participante y selección de la muestra

En cuanto a la población autores como Tamayo (1998) la define como “... la totalidad del fenómeno a estudiar, en donde las unidades de población poseen una característica común, la cual se estudia y da origen a los datos a la información”. (p.114)

La población participante en este proyecto son 57 estudiantes de los grados Pre-jardín, Jardín A, Jardín B, Transición A y Transición B que oscilan entre los 3 a 6 años.

La muestra elegida corresponde al 91% de la población entre estudiantes del grado de Jardín y Transición, un total de 52 estudiantes distribuido de la siguiente manera:

| <b>Grado</b>        | <b>Niñas</b> | <b>Niños</b> | <b>Total</b> |
|---------------------|--------------|--------------|--------------|
| <b>Jardín A</b>     | 6            | 6            | 12           |
| <b>Jardín B</b>     | 5            | 5            | 10           |
| <b>Transición A</b> | 9            | 6            | 15           |
| <b>Transición B</b> | 8            | 7            | 15           |
| <b>Total</b>        | 28           | 24           | 52           |

*Tabla N°1: Muestra de los niños y niñas distribuidos en los diferentes grados. Elaborado por Rojas. H, Solano. I, Tarazona, J. Tarazona, D.*

## 5.3. Técnicas e Instrumentos de Investigación.

Durante el desarrollo total de la investigación se implementó la observación como técnica de recolección de información, Anguera (1986) define la observación como “...la actuación conjunta y necesaria de tres elementos fundamentales: percepción, interpretación y conocimiento previo, que dan lugar a la observación guiada” (p.2). Para iniciar esta investigación fue fundamental la caracterización de los grupos de estudiantes, y la observación de las clases, para analizar los componentes metodológicos en la implementación

de los proyectos de aula según el modelo pedagógico EpC en cuanto a las necesidades, los pre-saberes y el contexto de los niños y niñas.

De igual forma se implementó el diario de campo como instrumento de recolección de información, Porlán R y Martín J. (1991) lo definen “como una estrategia didáctica para la reflexión y análisis del pensamiento reflexivo. En el diario puede recogerse lo que sucede en el espacio, desde el punto de vista de quien escribe, anotando en él una descripción de lo que ocurre, así como sus interpretaciones e impresiones, lo cual posibilita sacar conclusiones acerca de las razones del comportamiento...” en esta investigación, el diario de campo permitió registrar comportamientos, respuestas, acciones e identificar los propios intereses, que les permite a los niños y niñas construir su propia comprensión y conexiones entre lo que aprenden en la escuela y su vida cotidiana. Además analizar con fundamento teórico la descripción de cada momento teniendo como base las categorías de investigación y objeto de estudio. Por último una reflexión hacia el quehacer docente en donde se autoevalúa la implementación de las actividades y se proponen acciones de mejora en torno a la práctica pedagógica. (Anexo 1)

#### **5.4 Propuesta de Intervención Pedagógica**

Durante la intervención pedagógica se desarrollaron 3 proyectos pedagógicos de aula como estrategia didáctica a partir del modelo pedagógico “Enseñanza para la Comprensión” los cuales se diseñaron y ejecutaron a partir de actividades orientadas hacia la comprensión.

Estos 3 proyectos pedagógicos de aula se organizaron por medio de actividades en las que se tuvieron en cuenta las fases y elementos fundamentales de la EpC (Anexo 2).

| <b>Proyectos Pedagógicos de aula</b> | <b>Proyecto 1: “Kevin y las aventuras con los dinosaurios”</b>   | <b>Proyecto 2: “La doctora juguetes”</b>   | <b>Proyecto 3: “El nombre de la Ballena”</b>  |
|--------------------------------------|--|--|---|
| <b>Duración</b>                      | Inicia desde febrero 23 de 2018 y finaliza en marzo 23 de 2018. 4 semanas  | Inicia desde abril 3 de 2018 y finaliza en mayo 11 de 2018. 6 semanas  | Inicia desde septiembre 6 y finaliza en noviembre 2 de 2018. 7 semanas  |
| <b>Propósito</b>                     | Mediante la facilitación de ambientes educativos los estudiantes logran el fortaleciendo del vínculo afectivo entre los compañeros con experiencias lúdicas que propicien la comprensión y el aprendizaje significativo en el desarrollo de las diferentes dimensiones del conocimiento. | Mediante la facilitación de ambientes educativos los estudiantes fomentan rutinas saludables conformadas por hábitos de alimentación saludable, cuidado del cuerpo e higiene personal con experiencias lúdicas que propicien la comprensión y el | Mediante la facilitación de ambientes educativos que incorporan actividades lúdicas y artísticas los estudiantes desarrollarán la comprensión en torno al sentido de la paz y la expresión de sentimientos mediante la internalización de herramientas propias del pensamiento creativo, reflexivo y crítico. |

|                    |                                |  |  |
|--------------------|--------------------------------|--|--|
|                    |                                | aprendizaje significativo en el desarrollo de las diferentes dimensiones del conocimiento. |  |
| <b>Actividades</b> | Explorando Dinolandia          | La Doctora juguetes  | Actividad desencadenante “El nombre de la Ballena” |
|                    | Insignias de exploradores      | Estetoscopio mágico  | La paz   |
|                    | Kevin en busca de una aventura | Juguetes a la izquierda y derecha  | Soluciones de conflictos                           |
|                    | Huevos de dinosaurios          | El nuevo amigo de la doctora juguetes  | Yo estoy muy orgulloso                             |
|                    | ¿Cómo nacen los dinosaurios?   | Instrumentos de la doctora juguetes  | Bailando con las emociones                         |
|                    | Día Internacional de la Mujer  | La coneja Andy aprende a comer de manera saludable   | Cuento “El nombre de la ballena”                   |

|  |                            |                                |                                |
|--|----------------------------|--------------------------------|--------------------------------|
|  | Álbum de dinosaurios       | Andy va de compras             | Idiomas                        |
|  | Las emociones de Dino      | Frutas y verduras              | Adivina el país                |
|  | Los dinosaurios            | El mal aliento de Dino         | Líderes de paz                 |
|  | La mochila de explorador   | Creando la boca feliz          | Abracadabra que la paz se haga |
|  | Fósiles de dinosaurios     | El baño de los juguetes        | Soluciones de conflictos       |
|  | Un dinosaurio de mal humor | Elementos de aseo personal     | Ballena azul                   |
|  | Letras de dinosaurio       | Creación de un juguete         | Escondite de los pensamientos  |
|  | Materialización            | Portada de la doctora juguetes | Historias en el cubo           |
|  |                            | Materialización                | Juego con las historias        |
|  |                            |                                | Creación de un mundo nuevo     |
|  |                            |                                | Mensajes secretos de amistad   |
|  |                            |                                | Llavero de la amistad          |
|  |                            |                                | Un buen amigo                  |

|  |  |  |  |
|--|--|--|--|
|  |  |  | Los sentidos                           |
|  |  |  | Adivina los<br>sentidos                |
|  |  |  | Bingo                                  |
|  |  |  | Ayudamos a los<br>demás                |
|  |  |  | Materialización:<br>Creación de cofres |

*Tabla N°2: Propuesta de intervención pedagógica. Elaborado por Rojas, H, Solano, I, Tarazona, J. Tarazona, D.*

### **5.5 Procedimiento de análisis de información**

Se analizaron los datos recogidos por medio de los instrumentos y técnicas de recolección de información en donde se escogieron específicamente los datos fundamentales para el trabajo investigativo, para esto se tuvo en cuenta el registro del diario de campo en relación con la observación la cual permitió analizar el nivel de comprensión (ingenuo, principiante, aprendiz y maestría) de los niños y niñas a partir de una rúbrica. (Anexo 3)

Por otra parte el diario de campo se utilizó para tener una base de los sucesos relevantes y obtener la información detallada en donde se tuvo en cuenta las fases de la EpC (exploración, construcción, evaluación y apropiación) y elementos fundamentales de la EpC (tópico generativo, meta de comprensión, desempeño de comprensión y evaluación diagnóstica continua) relacionándolos con los proyectos pedagógicos del aula desarrollados desde el inicio de la intervención.

Lo anterior se organizó en una base de datos que permitió seleccionar, categorizar y codificar la información esencial para los resultados según los proyectos pedagógicos de aula y las categorías de investigación.



Figura N°2: Mapa de categorías de investigación. Elaborado por Rojas, H, Solano, I, Tarazona, J. Tarazona, D.

## 6. RESULTADOS

El desarrollo de proyectos pedagógicos de aula en el marco del modelo pedagógico Enseñanza para la Comprensión generó interesantes y satisfactorias posibilidades en el aprendizaje de los niños y niñas, mediante el desarrollo del pensamiento creativo, reflexivo y crítico acerca de problemas reales buscando alternativas de solución, teniendo en cuenta sus experiencias en el mundo y la relación con el contexto en donde integraron pre-saberes y nuevos conocimientos para fortalecer cada una de las dimensiones del desarrollo infantil.

### 6.1 Proyectos pedagógicos de aula

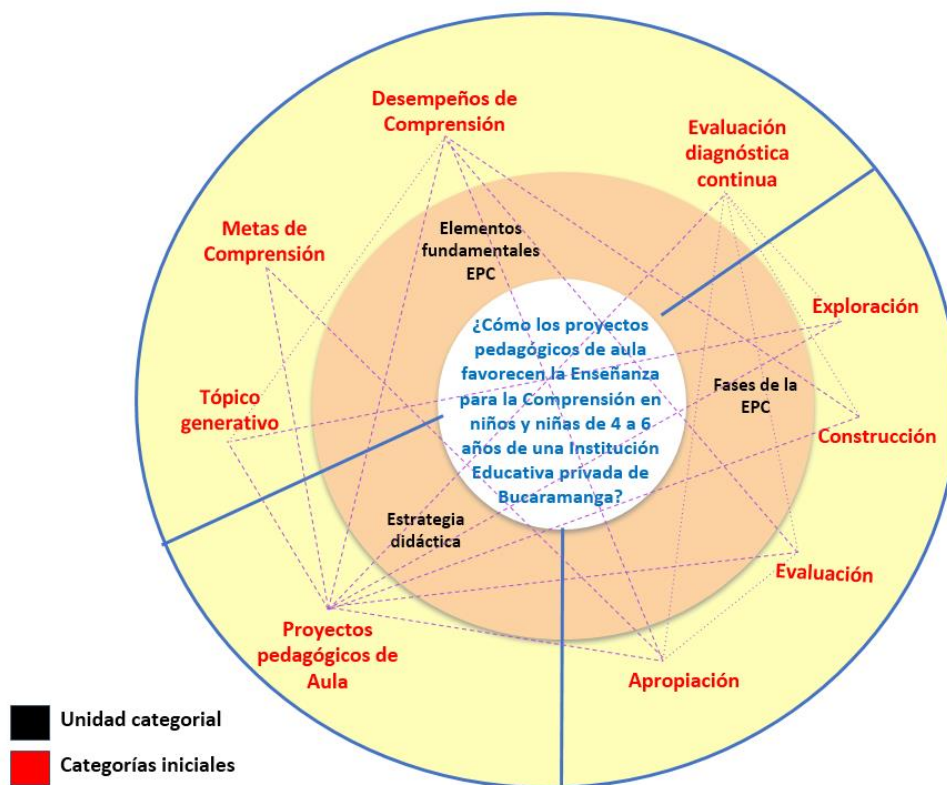
El modelo Enseñanza para la Comprensión propone 4 fases de desarrollo: exploración, construcción, evaluación y apropiación y 4 elementos fundamentales: tópico generativo, meta de comprensión, desempeños de comprensión y evaluación diagnóstica continua. Como parte

del proceso de investigación, la intervención educativa se realizó mediante 3 proyectos pedagógicos de aula los cuales se titularon “Kevin y las aventuras con los dinosaurios”, “La doctora juguetes” y “El nombre de la ballena”.

### **6.1.2 Proyecto “Kevin y las aventuras con los dinosaurios”**

En este proyecto se desarrollaron las fases de exploración y construcción, la fase de exploración inició con una actividad desencadenante, en la cual a partir de una situación relacionada con los intereses de los niños y niñas se dio origen al diseño de las actividades del proyecto en busca de promover la dimensión socio afectiva; la metodología permitió reconocer los saberes previos de los estudiantes, respetar el ritmo de aprendizajes, promover la investigación, trabajar alrededor de situaciones de aprendizaje significativo y considerar el error como parte del proceso y no como una sanción.

Durante esta fase los niños y niñas se motivaron al utilizar un chaleco que los identificaba como exploradores ya que en cada una de las actividades se reconocía la habilidad de cada uno haciendo entrega de una insignia. Además, a partir de las preguntas realizadas se logró evidenciar el nivel de comprensión adquirido por los niños y niñas hasta ese momento, ya que sus respuestas eran a partir de las experiencias, pre-saberes e interés al nombrar diferentes dinosaurios, describir sus características y el hábitat; ejemplo en el momento que se planteó la pregunta “¿Cómo era el mundo de los dinosaurios?” hubo respuestas “en mi libro de cuentos dice que era grande con muchos árboles”, “lleno de volcanes y cuevas donde podían refugiarse” “En Jurassic World salía un pterodáctilo y muchos dinosaurios grandes que se comían a las personas” y “tenían mucha agua para bañarse y tomarla”. Estas respuestas emergen a partir de la indagación en cuentos, revistas, programas de televisión, cine, museo, juguetes e historias contadas.

En la fase de construcción se relacionaron los pre-saberes obtenidos de la fase de exploración con los nuevos conocimientos a partir de la situación establecida en la actividad



desencadenante que permitió crear ambientes educativos en donde los niños y las niñas pudieran resolver problemas, comunicar sus emociones, razonar y hacer conexiones entre sí, con relación al contexto, dándole sentido a sus respuestas.

Con relación a lo anterior, en esta fase los niños y niñas se involucraban en las aventuras de cada actividad respondiendo de acuerdo a su comprensión ya que interiorizaban el nuevo conocimiento y lo hacían propio para ponerlo en práctica en otros ambientes; como ejemplo la actividad de la mochila de explorador que mostraba los elementos de un paleontólogo y el uso de cada uno, para darle continuidad a la actividad de creación de los fósiles de dinosaurio donde los niños y niñas hacían uso del conocimiento adquirido para descubrir y elaborar sus propios fósiles, dando opiniones como “con mi lupa puedo ver el fósil de mi dinosaurio” “mi fósil es de un pterodáctilo” “voy a ser un paleontólogo y tener un museo con muchos fósiles”.

### **6.1.3 Proyecto “La doctora juguetes”**

Durante este proyecto se llevaron a cabo las 2 fases del proyecto anterior; la fase de exploración se desarrolló a partir de una situación planteada en la actividad desencadenante relacionada con el diario vivir de los niños y niñas, involucrando temas como la rutina, hábitos saludables, cuidado del cuerpo e higiene personal. Con relación a la situación planteada se observó la participación activa al comunicar y expresar sus propios pensamientos; como ejemplo en el momento de preguntar “¿Por qué a la coneja le dolía el estómago?” hubo respuestas “por comer muchos dulces”, “porque no fue al médico”, “porque no come vegetales”, “yo cuando como muchos dulces también me duele el estómago” y “la enfermera me da agua para que se me quite el dolor de estómago”. Estas respuestas emergen de vivencias significativa de su propia vida y la relación con el ahora.

Una de las actividades en la fase de construcción fue “La coneja Andy aprende a comer de manera saludable” en donde se creó una pizza de vegetales y se socializo conocimientos sobre la importancia de comer de una manera saludable. Partiendo de esta actividad hubo

opiniones como “la pizza no es saludable” “mi mamá me dice que la pizza no es buena” “a mi pizza le voy a echar mucho brócoli para que sea saludable” “mi pizza tiene muchos vegetales” y “le voy a decir a mi mamá que me haga una pizza de vegetales”. Esto permitió en el niño y niña construir un nuevo conocimiento a partir de la experiencia con el contexto.

#### **6.1.4 Proyecto “El nombre de la Ballena”**

Al implementar este proyecto se profundizó en la fundamentación teórica del modelo Enseñanza para la Comprensión en donde se tuvieron en cuenta los elementos fundamentales (tópicos generativos, meta de comprensión, desempeños de comprensión y evaluación diagnóstica continua). Con relación a los tópicos generativos los cuales al principio solo se enunciaban, se propuso formularlos como preguntas, ya que se observó que de esta manera los niños y niñas se involucraban de una manera más activa y participativa en los momentos de la actividad siendo más favorable alcanzar la meta de comprensión mediante la indagación. En cuanto a los desempeños de comprensión se enfocaron en el desarrollo de las dimensiones, y se describieron teniendo en cuenta que el verbo de acción fuera alcanzable en relación con la meta de comprensión. Además, la evaluación diagnóstica continua permitió analizar el proceso de enseñanza - aprendizaje a partir de los proyectos pedagógicos de aula mediante un acompañamiento permanente de tal manera que le ayude a los niños y niñas a mejorar y alcanzar próximos desempeños.

Así mismo, se desarrollaron las 4 fases (exploración, construcción, evaluación y apropiación). La fase de exploración se inició con la adaptación del cuento “El nombre de la Ballena” para el show de magia en donde se planteó una situación problema que generó respuestas tales como “ese truco es fácil, yo ya lo he visto, yo lo he practicado en mi casa” “yo no lo hago tan rápido como el mago pero es así” “el mago se llevó los idiomas porque las personas no estaban respetando”. A partir de esta actividad se generó la implementación de otras actividades con relación a la misma; como ejemplo la actividad de la paz en donde se

manifestó apreciaciones como “la paz es ser amigos de todos” “la paz es compartir las cosas y jugar con los amigos” “para ser líderes de paz debemos tener una paloma como la del presidente” “como líder de paz voy ayudar a todos” y se observó una elocuencia crítica, reflexiva y creativa según las experiencias previas de los niños y niñas.

En la fase de construcción, una actividad planteada fue “La solución de conflictos” en la cual se plantea una situación para indagar en posibles soluciones que ayude a algunos animales en peligro, preguntándoles “¿Cómo se sentirían si estuvieran en esa situación?” “¿Qué harían para resolver el conflicto? a partir de las preguntas los niños y niñas dan respuestas como por ejemplo “me sentiría triste porque debemos cuidar a los animales” “no debemos votar plástico al mar porque las tortugas se las comen” “le pediría ayuda a mis papás porque ellos me cuidan” “yo iría al mar y recogería toda la basura” y “le diría a las personas que no botaran basura”. Así mismo da cuenta que los niños y niñas se involucran en los conflictos de manera asertiva desarrollando un pensamiento reflexivo frente al cuidado y conservación de la naturaleza.

La fase de evaluación se ejecutó una rúbrica la cual permitió dar cuenta del nivel de comprensión de los niños y niñas en la dimensión socio afectiva a partir del análisis de las fases de exploración y construcción por medio del diario de campo. En esta rúbrica se evaluó pre-saberes y nuevos conocimientos estableciendo relaciones entre los mismos y además alcanzar los desempeños establecidos en la meta de comprensión (Anexo 3).

Estos niveles están organizados según la comprensión adquirida a partir de los desempeños de comprensión. En el grado de jardín los niños y niñas con un 8% se encuentran en el nivel de ingenuo, un 19% en el nivel de principiante, un 25% en el nivel de aprendiz y un 48% en el nivel de maestría; en el grado de transición los niños y niñas con un 7% se encuentran en el nivel de ingenuo, un 14% en el nivel de principiante, un 35% en el nivel aprendiz y un 44% en el nivel maestría.

La fase de apropiación se efectúa a partir de los resultados obtenidos según la fase de evaluación y se implementan actividades en donde los niños y niñas profundicen el conocimiento y logren aprendizajes básicos requeridos en cada meta a partir de los desempeños de comprensión. El desarrollo de esta fase se lleva a cabo mediante una evaluación diagnóstica continua que permite evidenciar el nivel de comprensión y proceso de la misma; como ejemplo la actividad donde se planteó una situación problema relacionada con el cuidado del medio ambiente y se destacó respuestas como “yo soy un líder de paz y por eso le voy a enseñar a los niños a no botar basura al piso” “yo ayudé a salvar a una tortuga porque ya no utilizo bolsas plásticas” “yo soy un líder de paz porque he ayudado a muchas personas” “yo le enseñe a mi hermano a guardar sus juguetes” “yo tengo muchos amigos porque juego con todos” “todos los días yo voy a la huerta, cuido las plantas y les echo agua” y “con mi familia vamos al jardín a cuidarlo”.

Lo anterior permite evidenciar que el tercer proyecto pedagógico de aula tuvo mejores resultados, con un avance significativo en los niños y niñas en tanto al pensar y actuar flexiblemente ya que se implementan cada una de las fases y elementos fundamentales del modelo EpC.

## **7. CONCLUSIONES**

Los proyectos pedagógicos de aula son una estrategia pedagógica favorable para el desarrollo de la Enseñanza para la Comprensión puesto que permite organizar las fases y los elementos fundamentales de este modelo en un tiempo oportuno para el proceso de aprendizaje de los niños y las niñas.

Las fases de la EpC en la implementación de los proyectos pedagógicos de aula son guiadas hacia la planeación detallada de actividades significativas que articulan el concepto y la práctica en el contexto real de los estudiantes en relación con los elementos fundamentales del modelo.

El desarrollo de las actividades de los proyectos pedagógicos de aula, deben partir de preguntas que se caracterizan por plantear una situación de aprendizaje relacionado al contexto y las experiencias de los niños y niñas, lo cual les permite dar respuestas a partir de sus conocimientos.

Aplicar una rúbrica en la fase de evaluación permite evidenciar el nivel de comprensión en relación con los desempeños propuestos desde las dimensiones del desarrollo infantil, para diseñar mejoras frente a los procesos que se deben alcanzar en la meta.

## 8. RECOMENDACIONES

Implementar el modelo EpC, mediante los proyectos pedagógicos de aula implica desarrollar las fases de exploración, construcción, evaluación y apropiación, teniendo en cuenta los tiempos requeridos en relación con las metas de comprensión propuestas desde las dimensiones del desarrollo infantil.

Desarrollar los desempeños de comprensión en las actividades requiere que el verbo de acción sea alcanzable en relación con la meta establecida.

Incorporar preguntas en las actividades desarrollados mediante los proyectos pedagógicos de aula permite interiorizar el conocimiento como parte significativa de la propia vida, sin plantear preguntas cerradas con únicamente respuesta de sí o no.

Implementar una rúbrica en el modelo EpC implica analizar los niveles de ingenuo, principiante, aprendiz y maestría para evidenciar el nivel de comprensión y apropiación de los niños y niñas con relación a los desempeños propuestos en la meta.

## 9. ANEXOS

### Anexo 1

| Diario de Campo         |            |
|-------------------------|------------|
| Fecha:                  |            |
| Nombre de la actividad: |            |
| Descripción:            | Análisis:  |
|                         | Reflexión: |

*Guía de registro del diario de campo: Elaborado por Rojas. H, Solano. I, Tarazona, J.*

*Tarazona, D.*

Anexo 2

Proyecto pedagógico de aula “Kevin y las aventuras con los dinosaurios”

**Actividad #1: Actividad desencadenante**

**Tópico generativo:**

- ¿Cómo asumo comportamientos de respeto y orden frente a la actividad?

| <b>Desempeños de comprensión</b>  | <b>Momentos de clase</b>   | <b>Recursos</b>                                 | <b>Tiempo</b>    |
|---|--|---|------------------|
| <ul style="list-style-type: none"> <li>• Demuestra interés por la dramatización del cuento</li> <li>• Participa en las preguntas realizadas acerca de los dinosaurios</li> <li>• Asume comportamientos de respeto y orden frente a la actividad.</li> </ul> | <p><b>Inicio</b></p> <p>Se inicia con la canción “Con una mano” (<b>Anexo 1</b>) de manera dinámica se genera un ambiente de integración para la actividad. Luego se hacen preguntas acerca de los dinosaurios. Como: ¿Qué son los dinosaurios?</p> <p>¿Qué características tiene los dinosaurios? y se crea una contextualización a la actividad que prosigue.</p> <p><b>Desarrollo</b></p> | <p>Canción<br/>“con una mano”<br/>Grabadora</p> | <p>8 minutos</p> |

|  |   |   |  |
|--|---|---|--|
|  | <p>Se motiva a los niños y niñas para la dramatización del cuento “Explorando Finlandia” (<b>Anexo 2</b>) de una manera atractiva mostrando diferentes personajes y representaciones con su respectiva escenografía, a medida que se dramatiza el cuento algunos personajes hacen preguntas como: ¿Qué creen que pasó?, ¿Por qué el agua no llega?, ¿Quién tendrá el agua?, ¿Cómo volvió el agua a Dinolandia?</p> <p>Durante la dramatización se invita a los niños y niñas a bailar junto con los personajes del cuento la canción “Los dinosaurios” (<b>Anexo 3</b>) realizando los movimientos correspondientes a cada verso.</p> <p>Después se hacen preguntas acerca del cuento ¿Qué pasó con el río de la ciudad de Dinolandia?, ¿Cómo Kevin pudo ayudar a los dinosaurios?, ¿Cómo se dieron cuenta del problema?, ¿Qué pasó cuando quitaron los troncos del árbol?, ¿Por qué Kevin los pudo ayudar?</p> <p><b>Finalización</b></p> <p>Para finalizar se presenta la imagen en 3D de Kevin (<b>Anexo 4</b>) el niño explorador y se explica que estará ubicado en la entrada, además se habla sobre el significado del chaleco y las insignias que ganan los exploradores.</p> | <p>Vestuari<br/>o<br/>Cuento<br/><br/>Canción</p> | <p>25<br/>minutos</p> <p>7<br/>minutos</p> |
|--|---|---|--|



## **Anexos**

### **Anexo 1**

Video Kids TV. (2016). Saludo y más canción infantiles. Recuperado de: <http://bit.ly/2GBhZ9D>

### **Anexo 2**

#### **Cuento**

##### **“Explorando dinolandia”**

En un lugar muy lejano

Una historia sucedió

A un niño llamado Kevin

Quien su abuelo una carpa le regalo

Niño habla. (Siiiiii, que bien saluda a los niños y cuenta, mi abuelito me ha regalado una nueva carpa y como estoy en los niños exploradores esta noche en el patio acamparé) (El niño suspira y comienza a organizar la carpa)

Esa noche entusiasmada

Su carpa empezó a armar

Y cuando entró de improviso

En una nueva tierra empezó a andar

Esa tierra desconocida

A Kevin asusto

Hasta que apareció una tortuga

Que pronto dio su misión

**Tortuga:** Bienvenido Kevin a esta hermosa y grandiosa tierra llamada “Dinolandia, hoy tenemos un gran problema, los dinos y yo necesitamos de tu ayuda.

**Niño:** Mi ayuda, pero, ¿qué puedo hacer yo? Si soy un niño pequeñito, yo no puedo hacer nada

**Tortuga:** Tenemos un problema en nuestra tierra, el río ya no tiene agua y mis amigos los dinosaurios tienen mucha sed, necesitan el agua para mantener sus energías.

La tortuga le contó

El porqué de la misión

Y el niño entusiasmado

Arreglo su traje y se marchó

**Niño:** Dinosaurios, dinosaurios, hola amigos nos los vi, me ayudan a ver dónde puedo encontrar a los dinosaurios, me dijeron que necesitaban mi ayuda, pero no los veo.

Aparecen los dinosaurios caminando alrededor, pero entran discutiendo

Dinosaurios hablando: que nooooo, podemos hacerlo así, yo soy el más listo y sé la solución, nooo yo también sé

El niño sorprendido

De los dinosaurios ver

Se sintió muy pequeñito

Pero entusiasmado en aprender

Hablo con los dinosaurios

He intento averiguar

Porque todos seguían

Sin la solución encontrar

**Niño:** Hola yo soy Kevin, quiero saber qué sucede, cuál es el problema

**Dinosaurio 1:** Ash, es el río, ya no queda agua (antipático)

**Dinosaurio 2:** Creo que está ciego (pensativo)

**Dinosaurio 3:** yo pienso que la falta de agua ya le afecto (burlón)

Entre todos los dinosaurios ríen

**Niño:** No, no, dejen de reírse, quiero ayudar

**Dinosaurio 1:** No es necesario yo sé la solución

Los otros dinosaurios: ya va a empezar

**Dinosaurio 1:** Pero es cierto, soy bueno para correr muy rápido, entonces, podemos guardar el sudor, beberlo y no tener sed.

**Dinosaurio 2:** Eso no sirve, porque el sudor no se toma, aparte sabe mal. Lo que yo pensé fue en cantar al cielo para que nos devuelva el agua (soñador) y canta laa, laa, laa

**Dinosaurio 3:** Pero si cantas todos los días desde el día que notamos el problema con el agua y no ha servido de nada. Creo que lo que debemos hacer es esperar, así cómo se fue volverá

Entre los dinosaurios discutían

Buscando la solución

Sin saber que el niño

Pensaba en su misión

Pensó y pensó

Sin saber qué hacer

Recordando algunas cosas

Que de explorador tuvo que aprender

**Niño:** Basta ya dejen de pelear así no los puedo ayudar

**Dinosaurio 2:** ¿Entonces qué propones?

**Niño:** ¿Hace cuánto no tienen agua?

**Dinosaurio 1:** Hace como 5 días

**Dinosaurio 3:** Si ¡ya recuerdo que hubo una tormenta con muchos relámpagos, truenos y rayos. Estaba muy asustando

**Niño:** Mmmm ya sé que pudo haber pasado. Les pregunta a los niños ¿qué creen que paso después de la tormenta?

**Dinosaurio 2:** Entonces vamos a seguir el camino para encontrar donde quedo nuestro río

Encontraron unos árboles

Que obstruían el río

De inmediato se acercaron

A ver si no había heridos

**Dinosaurios:** Holaaa, holaaa, ¿no hay nadie por aquí?

Viendo lo que sucedía

Comenzaron a pensar

Cómo harían para mover los árboles

Y el agua poder rescatar

**Dinosaurio 3:** Yo puedo volar y traer todos los troncos

**Dinosaurio 1:** Yo con mi rapidez los puedo llevar a lejos de la orilla del río para que no vuelva a pasar lo mismo

**Dinosaurio 2:** Y yo con mis lindos cantos los voy a apoyar junto con mis amiguitos

Los niños junto con Kevin, la tortuga y los dinosaurios cantan y bailan la canción de los dinosaurios.

La tortuga agradecida

Del agua ver pasar

Se acercó a Kevin

Y una insignia fue a dar

**Tortuga:** Esto es por tu trabajo, no sólo porque ayudaste con el agua, sino porque nos uniste como amigos a no pelear

Gracias Kevin. Niños despedámonos de Kevin

**Niño:** Se despide y entra de nuevo a la carpa.

### **Anexo 3**

Mi Sala Amarilla. (2015). Los dinosaurios. Recuperado de: <http://bit.ly/2BKtTPf>



### **Anexo 4**

## Actividad # 2: Insignias de exploradores

### Tópico generativo:

- ¿De qué manera demuestro mi rol como explorador?

| Desempeños de comprensión   | Momentos de clase   | Recursos                  | Tiempo            |
|---|---|---------------------------|-------------------|
| <ul style="list-style-type: none"> <li>• Reconoce el significado de una insignia.</li> <li>• Identifica y decora el símbolo representante del salón</li> <li>• Reconoce su rol como explorador</li> </ul> | <p><b>Inicio</b></p> <p>Se recuerda el cuento “Explorando Dinolandia”, haciendo preguntas tales como:<br/>           ¿Se acuerdan de la actividad del viernes?, ¿Cuáles eran los personajes del cuento?<br/>           ¿Qué problema tenían los dinosaurios? ¿Quién ayudó a resolver el problema? ¿Cómo resolvieron el problema? ¿Qué ganó Kevin al resolver el problema de los dinosaurios? Luego se presenta el video “Insignias de grandes guías exploradores (final de la película de up) (<b>Anexo 1</b>) con el fin de mostrar cuando a Russell, en este caso Kevin (niño explorador) gana una insignia, para poder dar paso a la explicación de las características que tiene un niño explorador y lo que significa una insignia.</p> <p><b>Desarrollo</b></p> <p>Después de la explicación, se hará entrega del uniforme de explorador (<b>Anexo 2</b>)</p> | <p>Video de insignias</p> | <p>10 minutos</p> |

|  |   |   |  |
|--|---|---|--|
|  | <p>que se utilizara cada día al realizar las actividades, este uniforme consistirá en un chaleco, el cual se le entregará a cada niño y niña con su respectivo nombre. Para continuar, se mostrará un símbolo de exploradores (<b>Anexo 3</b>) que llevará cada grupo para ser diferenciados de los otros grados (pre jardín, jardín y transición) identificando sus características. Posteriormente se le entregará a cada niño y niña el símbolo en blanco y negro (<b>Anexo 4</b>) para que lo decoren con lentejuelas y colores con el objetivo de que se vayan familiarizando con los exploradores.</p> <p><b>Finalización</b></p> <p>Para finalizar se recordará las normas que se tendrán en cuenta para desarrollar las diferentes actividades y se les felicita por la decoración del símbolo.</p> | <p>Chalecos</p> <p>Símbolo</p> <p>Lentejue<br/>las</p> <p>Colores</p> <p>Colbón</p> | <p>25<br/>minutos</p> <p>5<br/>minutos</p> |
|--|---|---|--|

## **Anexos**

### **Anexo 1**

Mónica Alex. (2015). Up: Una aventura de altura- Insignias de grandes guías exploradores [última escena]. Recuperado de: [http](http://)

### **Anexo 2**





Anexo 3



Anexo 4

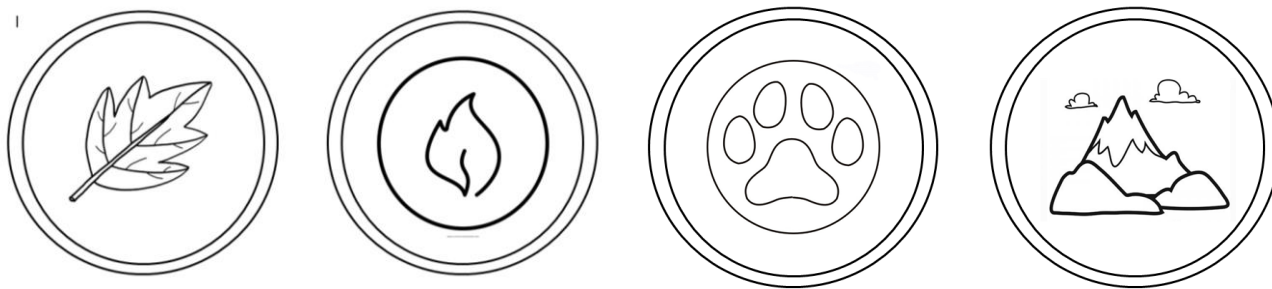

### Actividad # 3: Kevin en busca de una aventura

#### Tópicos Generativos

- ¿Cómo demuestro interés por descubrir y crear un dinosaurio?

| Desempeños de comprensión   | Momentos de clase  | Recursos  | Tiempo            |
|---|--|---|-------------------|
| <ul style="list-style-type: none"> <li>• Identifica las partes del cuerpo de un dinosaurio.</li> <li>• Construye un dinosaurio con las partes dadas.</li> <li>• Demuestra interés por descubrir y armar un dinosaurio.</li> </ul> | <p><b>Inicio</b></p> <p>Para iniciar la actividad se invita a los niños y niñas a ponerse los chalecos que los identifica como exploradores, se les recuerda las normas que deben tener durante la actividad. Enseguida se muestra la imagen de Kevin en la selva (<b>Anexo 1</b>) y se realizan preguntas como ¿Qué observan en la imagen?, ¿En qué lugar se encontrará Kevin? Luego se narra la historia “Kevin en busca de una aventura”. A medida que se cuenta la historia se ubican en el tablero las imágenes del cuento (<b>Anexo 2</b>) y se realizan preguntas ¿Qué encontró Kevin? ¿Cuál crees que es el animal?</p> <p><b>Desarrollo</b></p> <p>Para continuar se les entrega a cada niño y niña una bolsa de papel con las partes</p> | <p>Imagen de Kevin</p> <p>Partes del dinosaurio</p> | <p>10 minutos</p> |

|  |  |   |   |
|--|--|---|---|
|  | <p>de un dinosaurio el cual deben armar (<b>anexo 2</b>), pero a medida que ellos van sacando las partes se hacen preguntas de cada una de ellas como ¿Qué parte crees que es? ¿Qué animal crees que tiene esa parte? ¿Dónde crees que va? y después de que los niños y niñas arman su propio dinosaurio lo deben pegar y colorear de manera que todos queden con su propio dinosaurio.</p> <p><b>Finalización</b></p> <p>Para finalizar los niños y niñas deben pasar al frente y mostrar a sus compañeros el dinosaurio que realizaron con el nombre y el poder que cada uno le invento.</p> | <p>Bolsa de<br/>papel<br/>Partes<br/>del<br/>dinosaurio<br/>Pegante</p> | <p>20<br/>minutos<br/><br/>10<br/>minutos</p> |
|--|--|---|---|

**Anexos**

**Anexo 1**



## Anexo 2

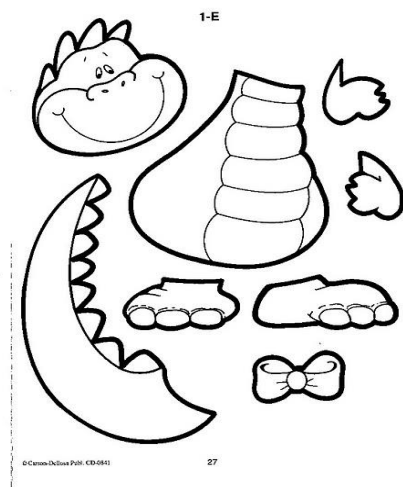

### Actividad # 4: Huevo de dinosaurio

#### Tópicos Generativos

- ¿Cómo demuestro una actitud de agrado frente al desarrollo de actividades artísticas?

| Desempeños de comprensión | Momentos de clase | Recursos | Tiempo |
|---------------------------|-------------------|----------|--------|
|                           |                   |          |        |

|  |   |                                   |                   |
|--|---|-----------------------------------|-------------------|
| <ul style="list-style-type: none"> <li>● Identifica la secuencia del nacimiento del dinosaurio.</li> <li>● Elabora y decora el huevo de dinosaurio.</li> <li>● Manifiesta creatividad en el trabajo de las manualidades.</li> <li>● Demuestra una actitud de agrado ante las actividades artísticas y sus materiales implementados.</li> </ul> | <p><b>Jueves 1 de marzo</b></p> <p><b>Inicio</b></p> <p>Para iniciar la actividad se invita a los niños y niñas a ponerse los chalecos de exploradores, en seguida se les pregunta acerca de ¿cómo creen que nacen los dinosaurios? y a partir de las respuestas, se les narra el cuento “¡Mimosaurio!” escrito por Roberto Cubillas Editorial Norma (<b>Anexo 1</b>). En el momento en que se narra el cuento se hacen preguntas inferenciales, literales y de predicción (<b>Anexo 2</b>). Usando este cuento como pretexto para contarles datos interesantes acerca de los huevos de dinosaurio y cómo nacen (<b>Anexo 3</b>)</p> <p><b>Desarrollo</b></p> <p>Posteriormente se les pregunta a los niños y niñas ¿Qué fue lo que se encontró el paleontólogo en el cuento? y después de las respuestas se les indica que van a realizar un huevo de dinosaurio. Primero se recuerdan las 5 normas de clase para proceder a colocarse el delantal de pintura (<b>Anexo 4</b>).</p> <p>Una vez listo el delantal en cada niño y niña se les muestra la bomba que van a</p> | <p>Cuento</p> <p>“Mimosaurio”</p> | <p>10 minutos</p> |
|--|---|-----------------------------------|-------------------|

|  |  |  |                   |
|--|--|--|-------------------|
|  | <p>untar de colbón y los papelitos de periódico que deben pegar encima de la bomba, sin dejar ningún espacio, toda la bomba debe quedar cubierta de pedazos de papel periódico y colbón. Para mantener una mejor organización a cada mesa de los niños y niñas se les coloca medio pliego de papel para que no unten la mesa, luego se les hace entrega de la bomba y una paleta de pintura (en esta ocasión no va a estar llena de pintura, si no de la mezcla que se hizo del colbón y agua).</p> <p>Después se les indica que primero deben untar la bomba de colbón y a medida que la van untando la maestra va entregando pedazos de papel periódico el cual ellos deben ir pegándolos en la bomba.</p> <p><b>Finalización:</b></p> <p>Se les indica que este es un procedimiento que requiere de tiempo y varias capas de colbón y papel periódico para que la bomba quede más dura y en el momento que se seque, se estalle la bomba y se decore no quede muy débil, por ende, se continuará mañana.</p> <p><b>Viernes 2 de Marzo</b></p> <p><b>Inicio:</b></p> | <p>Delantal</p> <p>Bombas</p> <p>Periódico</p> <p>Colbón</p> <p>Paletas</p> <p>Pliego de papel</p> | <p>20 minutos</p> |
|--|--|--|-------------------|

|  |  |  |                                     |
|--|--|--|-------------------------------------|
|  | <p>Se inicia la actividad recordando el cuento del día anterior, para ello se muestra imágenes relevantes y se describe el acontecimiento de cada una en el cuento.</p> <p><b>Desarrollo:</b></p> <p>Luego se les indica que van a continuar con la creación del huevo de dinosaurio, por tal motivo deben utilizar nuevamente el delantal y todo los implementos del día anterior y se procede a entregar el huevo a cada uno seguir haciéndole las capas de papel periódico a la bomba</p> <p><b>Finalización:</b></p> <p>A medida que van terminando las 3 capas con pedazos de papel periódico y colbón se destina un espacio del salón en donde se dejarán las bombas para un mejor secado. Luego se les indica que recojan los papeles que sobraron y organicen su mesa, a medida que la maestra va recogiendo las paletas de pintura e indicando que niños y niñas pueden ir a lavarse las manos. Después hacen entrega del delantal doblado y se les recuerda que es necesario dejar secar las bombas para que al decorarlo no se dañen, por tal motivo las bombas se van a dejar en el salón. Para finalizar se les felicita por el trabajo realizado y la participación, luego se les indica</p> | <p>Cuento</p> <p>Delantal</p> <p>Bombas</p> <p>Periódico</p> <p>Colbón</p> | <p>10 minutos</p> <p>20 minutos</p> |
|--|--|--|-------------------------------------|

|  |  |  |  |
|--|--|--|--|
|  | <p>que se van a quitar el chaleco, lo van a doblar y lo van a dejar en la caja destinada para ello.</p> <p><b>Martes 6 de Marzo</b></p> <p><b>Inicio</b></p> <p>Se inicia recordando la actividad realizada el viernes, se les pregunta sobre el material que utilizaron y el cuento del Mimosaurio.</p> <p><b>Desarrollo</b></p> <p>Luego se le muestra cómo quedaron los huevos de dinosaurios después de que se secaron y se estalló la bomba indicándoles que van a terminar de decorar con pintura, entonces se les entrega los chalecos y una paleta de pintura por mesa la cual tiene distintos colores para pintar el huevo con la yema de los dedos.</p> <p><b>Finalización</b></p> <p>Para finalizar cada niño y niña debe dejar el huevo de dinosaurio en el balcón del salón mientras hacen su propio dinosaurio en plastilina y lo llevan a su casa junto con el huevo.</p> | <p>Paletas</p> <p>Pliego de pape</p> <p>Pintura</p> <p>Chalecos</p> <p>Paleta de pintura</p> <p>Plastilina</p> | <p>5 minutos</p> <p>20 minutos</p> <p>10 minutos</p> |
|--|--|--|--|

**Anexos**



### Anexo 1

ZONALIBROS. (2009). Cuento Mimosaurio. Recuperado de: <https://www.youtube.com/watch?v=kA-scGQXbpE>

### Anexo 2

|   |   |
|---|---|
| <p>DE PREDICCIÓN</p> <p>¿De qué piensan que tratará el cuento?</p> <p>¿Cómo creen que atacara Mimosaurio?</p> <p>¿Será grande o pequeño el Mimosaurio?</p>                            | <p>LITERALES</p> <p>¿Quién encontró el huevo de Mimosaurio?</p> <p>¿Por qué se llamaba Mimosaurio?</p> <p>¿Cómo atacaba Mimosaurio?</p> |
| <p>INFERENCIALES</p> <p>¿Cómo podrá salvarse el Mimosaurio de los cañones?</p> <p>¿El Mimosaurio cómo podrá ayudar a los camioneros?</p> <p>¿Quién estará contando esta historia?</p> |   |

### Anexo 3

Datos curiosos sobre los huevos de los dinosaurios

- Los primeros huevos de dinosaurios fueron descubiertos en 1820
- Los huevos fósiles se estudiaron por medio de la Tomografía axial
- Los huevos de dinosaurios varían según la forma y el tamaño dependiendo de las especies
- Los dinosaurios cavaban en la tierra y allí ocultaban sus huevos entre 15 y 40 huevos
- Los cascarones demoran en romper entre 3 o 4 semanas
- Respiraban por medio de poros que tenían sus cascarones y se alimentaban de la yema

### **Anexo 5**

#### 0. Respirar

1. Levantar las manos para pedir la palabra
2. Cuidar los oídos
3. Mantener ordenado los materiales
4. Hacer las cosas rápido como el reloj de arena
5. Postura

### **Actividad # 5: ¿Cómo nacen los dinosaurios?**

#### **Tópicos Generativos**

- ¿De qué manera participo en los momentos de la actividad?

| Desempeños de comprensión  | Momentos de clase  | Recursos   | Tiempo            |
|--|--|--|-------------------|
| <ul style="list-style-type: none"> <li>• Reconoce los diferentes tipos de dinosaurios</li> <li>• Clasifica los dinosaurios según su tipo y color</li> <li>• Participa de manera activa en la realización durante la clase</li> </ul> | <p><b>Inicio</b></p> <p>Para iniciar la actividad se recuerda las normas de clase 0. Respirar, 1. Levantar las manos para pedir la palabra 2. Cuidar los oídos 3. Mantener ordenado los materiales 4. Hacer las cosas rápido como el reloj de arena 5. Postura y luego se invita a los niños y niñas a ponerse los chalecos de exploradores, en seguida se recuerda la actividad hecha el día anterior sobre el huevo de los dinosaurios y partiendo de las respuestas de los niños y niñas se les muestra 4 imágenes de diferentes huevos de dinosaurio (<b>Anexo 1</b>) el cual se pegaran en el tablero para identificar sus características. Al momento de observar los diferentes huevos se les pregunta ¿De animal piensas que hay dentro de ese huevo? ¿Por qué todos los huevos no son iguales? ¿Qué tipo de dinosaurio piensas que tendrá el primer, segundo, tercero y cuarto huevo? generando un espacio de socialización.</p> <p><b>Desarrollo</b></p> | <p>Chalecos</p> <p>Imágenes de diferentes huevos de dinosaurios</p> <p>Cinta</p> | <p>10 minutos</p> |

|  |  |  |                   |
|--|--|--|-------------------|
|  | <p>Posteriormente se abre huevo por huevo en donde en cada uno aparece un tipo de dinosaurio (tiranosaurio rex, braquiosaurio, triceratops, pterodactilo) (<b>Anexo 2</b>). A medida que se abre cada huevo se muestra el dinosaurio y se hacen preguntas como ¿este dinosaurio es grande o pequeño? ¿Qué características tiene? ¿Qué tipo de dinosaurio es? ¿De qué piensas que se alimenta? ¿De qué color es? generando la participación de todos y usando esas imágenes como pretexto para contarles datos curiosos acerca de los huevos y las características de los tipos de dinosaurio (<b>Anexo 3</b>).</p> <p>Después de diferenciar los tipos de dinosaurios que salieron de cada huevo, se les muestra una guía en donde aparecen los 4 tipos de dinosaurios pero algunos repetidos (<b>Anexo 4</b>). En la parte inferior de la guía aparecen los tipos de dinosaurio cada uno de un color específico y un cuadro en blanco. Al mostrarle las guías se hace una diferencia grupal de los dinosaurios que aparecen y después se les indica que deben colorear el tipo de dinosaurio según el color y contar los dinosaurios del mismo tipo y colocar el número en el cuadro que está en blanco.</p> <p><b>Finalización</b></p> | <p>Imagen dinosaurio (tiranosaurio rex, braquiosaurio, triceratops, pterodactilo )</p> <p>Guía Colores</p> | <p>20 minutos</p> |
|--|--|--|-------------------|

|  |   |                 |                   |
|--|---|-----------------|-------------------|
|  | <p>Al finalizar la guía se les indica que guarden todos los colores en la cartuchera.</p> <p>Posteriormente se cierran los huevos que se encuentran pegados en el tablero y se les da la participación a 4 niños y/o niñas con el objetivo que abran un huevo y den las características principales del dinosaurio que aparece. Por último se les felicita por la participación y se le coloca una insignia a un niño o niña reconociendo su buen desempeño durante la actividad.</p> | <p>Insignia</p> | <p>10 minutos</p> |
|--|---|-----------------|-------------------|

## Anexos

### Anexo 1



### Anexo 2

Tiranosaurio rex

Braquiosaurio

Triceratops

Pterodactilo



### Anexo 3

**Tiranosaurio Rex:** Dinosaurio carnívoro bípedo con un cuerpo, cabeza y cola enorme y extremidades superiores desproporcionadamente pequeñas. Ha sido el animal más temible y feroz que ha habitado la tierra.

**Braquiosaurio:** El Brachiosaurus era un dinosaurio muy grande, probablemente uno de los más grandes que habitaban la Tierra. Era herbívoro y se alimentaba de hojas. Su largo cuello le permitía tomarlas directamente de la copa de los árboles. Debido a su gran tamaño debía ingerir grandes cantidades.

**Triceratops:** Dinosaurio herbívoro cuadrúpedo muy robusto y con tres cuernos en la cabeza, uno encima del hocico y dos encima de los ojos de hasta 1 metro de altura. La cabeza termina con una gola ósea a modo de abanico. Tiene boca de pico curvado de loro con filas de dientes. Es el dinosaurio herbívoro más popular y conocido.

**Pterodáctilo:** Primeros voladores vertebrados en la era de los dinosaurios. Su cabeza era pequeña y contaba con un pico puntiagudo que contenía una fila de dientes que parecían serruchos.

Botánica Online. (s.f). Los Dinosaurios. Recuperado: <https://www.botanical-online.com/animales/dinosaurios.htm>

## Anexo 4

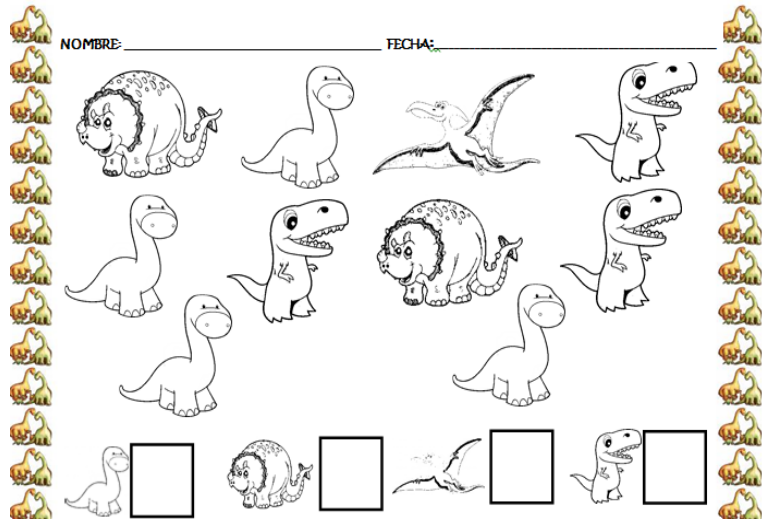

### Actividad # 6: Álbum de los dinosaurios

#### Tópicos Generativos

- ¿De qué manera participo en los momentos de la actividad?

| Desempeños de comprensión | Momentos de clase | Recursos | Tiempo |
|---------------------------|-------------------|----------|--------|
|                           | Inicio            |          |        |

|  |  |   |   |
|--|--|---|---|
| <ul style="list-style-type: none"> <li>● Establece relación palabra- imagen</li> <li>● Ubica la imagen del dinosaurio según su nombre.</li> <li>● Demuestra agrado y orden durante la actividad</li> </ul> | <p>Para iniciar la actividad se invita a los niños y niñas a ponerse los chalecos que los identifican como exploradores, en seguida se genera un espacio de socialización preguntando ¿Cuáles son los dinosaurios que hemos visto? con el objetivo de recordarlos. Después de escuchar sus respuestas la maestra pega en el tablero las imágenes de los dinosaurios (tiranosaurio rex, braquiosaurio, triceratops, pterodactilo) (<b>Anexo 1</b>) recordando las características de cada uno.</p> <p><b>Desarrollo</b></p> <p>Posteriormente se muestra un friso con cuatro caras (<b>Anexo 2</b>). En el cual se les indica a los niños y niñas que deberán pegar las diferentes imágenes de dinosaurio. Por ende la maestra les entregará a los niños y niñas el friso y las cuatro imágenes vistas anteriormente dando la indicación de pegarlas según un orden (1 Braquiosaurio 2, tiranosaurio rex, 3 triceratops, 4 pterodáctilos). A medida que los niños y niñas ordenan las imágenes en el friso, la maestra realiza un acompañamiento en el proceso, observando quienes logran identificar cada dinosaurio. Luego por mesa se entrega una tapa de colbón el cual deben compartir para poder pegar las imágenes en el friso. Después de que terminan de pegar los</p> | <p>Chalecos</p> <p>Imágenes</p> <p>dinosaurio</p> <p>(tiranosaurio rex,</p> <p>braquiosaurio, triceratops,</p> <p>pterodactilo)</p> <p>Friso</p> <p>imágenes</p> <p>para el friso</p> <p>Colbón</p> <p>nombres de los dinosaurios</p> | <p>10 minutos</p> <p>20 minutos</p> <p>10 minutos</p> |
|--|--|---|---|



|  |   |                 |  |
|--|---|-----------------|--|
|  | <p>dinosaurios, la maestra les hace entrega de los nombres de cada uno de ellos (Anexo 3) con el fin de que los pegue en la parte superior de cada imagen según corresponda.</p> <p><b>Finalización</b></p> <p>Para finalizar la maestra le indica a los niños y niñas que deberán decorar libremente la portada del friso con colores y se le entregará una insignia al niño explorador que haya realizado la actividad cumpliendo todas las normas.</p> | <p>Insignia</p> |  |
|--|---|-----------------|--|

**Anexos**

**Anexo 1**

Tiranosaurio rex

Braquiosaurio

Triceratops

Pterodactilo



## Anexo 2

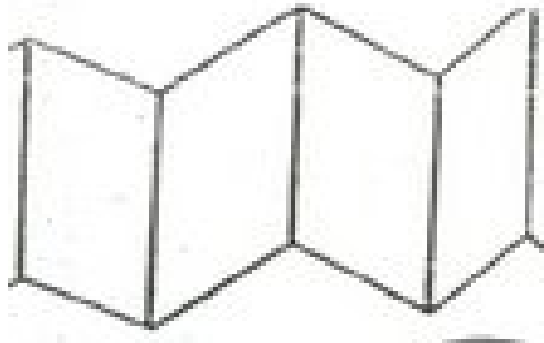

## Anexo 3

**Braquiosaurio**

**Tiranosaurio rex**

**Triceratops**

**Pterodáctilo**

## Actividad # 7: Las emociones de Dino

### Tópicos Generativos

- ¿De qué manera represento mis emociones a mis compañeros?

| Desempeños de comprensión   | Momentos de clase  | Recursos  | Tiempo                              |
|---|--|---|-------------------------------------|
| <ul style="list-style-type: none"> <li>● Identifica las diferentes emociones</li> <li>● Representa emociones por medio de la cara del dinosaurio</li> <li>● Valora su trabajo y el de sus compañeros</li> </ul> | <p><b>Inicio</b></p> <p>Para iniciar la actividad se invita a los niños y niñas a ponerse los chalecos que los identifican como exploradores, en seguida se genera un espacio de socialización preguntando <i>¿Cómo se sienten el día de hoy? ¿Cómo crees que se sienten tus amigos?</i> creando un momento de contextualización con las emociones. Luego se presentan los personajes (dinosaurio, flor, Kevin) (<b>Anexo 1</b>) del cuento “Dino y la flor” y se realizan preguntas de predicción <i>¿Qué piensas que tratará el cuento? ¿Cómo son estas personas? ¿Estarán felices o tristes? ¿Dónde vivirán?</i> y se procede a narrar el cuento (<b>Anexo 2</b>). A medida que se va narrando el cuento se hacen preguntas de tipo literales e inferenciales (<b>Anexo 3</b>) con el objetivo de generar la participación de los niños y niñas al momento de responder, haciendo énfasis en las emociones que presentaba los personajes</p> <p><b>Desarrollo</b></p> | <p>Chalecos</p> <p>Imágenes de dinosaurio, flor, Kevin</p> <p>Cuento “Dino y la flor”</p> | <p>10 minutos</p> <p>25 minutos</p> |

|  |  |   |                  |
|--|--|---|------------------|
|  | <p>Luego se narra el cuento (<b>Anexo 2</b>). A medida que se va narrando el cuento se hacen preguntas con el objetivo de generar la participación de los niños y niñas al momento de responder, haciendo énfasis en las emociones que presentaba los personajes. Posteriormente se le muestra la cara de Dino sin ojos y sin boca (<b>Anexo 3</b>) invitando a los niños y niñas a descubrir las diferentes caras según sus emociones. Después se entrega la misma cara de Dino sin ojos y sin boca</p> <p>La maestra les muestra a los niños y niñas una imagen de la cara de dinosaurio pero que no tiene ni ojos ni boca junto con unos ojos y un pedazo de plastilina para hacer la boca y ubicarla en su respectivo lugar. Por ende se le entrega a cada mesa tapitas con colbón para que completen la cara y así reconocer qué emociones tuvo Dino en el cuento y en la imagen que cada uno tiene.</p> <p><b>Finalización</b></p> <p>Para finalizar se socializa los trabajos de los niños y niñas preguntándoles ¿Qué expresión se refleja en la cara que hizo? y se procede a entonar la canción “Si tú</p> | <p>Cara de dinosaurio con sus partes</p> <p>Tapas de colbón</p> <p>cara de dinosaurio</p> <p>Ojos de dinosaurio</p> <p>Plastilin a</p> <p>Canción</p> <p>“ Si tú tienes</p> | <p>5 minutos</p> |
|--|--|---|------------------|

|  |  |                          |  |
|--|--|--------------------------|--|
|  | <p>tienes muchas ganas” (<b>Anexo 4</b>) motivándolos a hacer los movimientos correspondientes a la canción.</p> | <p>muchas<br/>ganas”</p> |  |
|--|--|--------------------------|--|

## Anexos

### Anexo 1



### Anexo 2

Dino era un dinosaurio alegre y juguetón. Se había ganado a pulso el cariño de sus familiares y vecinos. Se pasaba el día cantando, bailando y no paraba de hacer cabriolas y dar saltos. Amaba la Naturaleza y siempre tenía cuidado de no hacer daño ni a un simple mosquito, pese a su enorme tamaño.

Un día, sin embargo, pisó una hermosa florecilla y ésta no tardó en morir. Una profunda tristeza se apoderó del dinosaurio. No le consolaba la idea de que el accidente había sido fortuito. Él no había pisado a la flor intencionadamente.

Pasaron los días y Dino se encontraba cada vez más deprimido e inconsolable. Sus vecinos, apenados al verle así, decidieron buscar alguna solución. Por más que se estrujaban la cabeza, no conseguían dar con ella.

Por fin, se encontró con su amigo Kevin a quien se le ocurrió una solución muy razonable.

– Si Dino tiene tanto miedo de aplastar a las flores y a los pequeños animalillos, que salte de ahora en adelante de puntillas. Así no podrá hacer daño a nadie -dijo, con gesto de alivio.

A todos les pareció bien la sugerencia de Kevin, incluido Dino, quién, desde entonces, saltó y bailó siempre de puntillas. Su tristeza se evaporó y volvió a ser el feliz y amable dinosaurio de siempre.

### **Anexo 3**

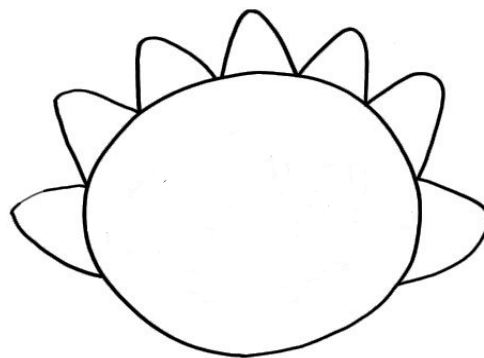
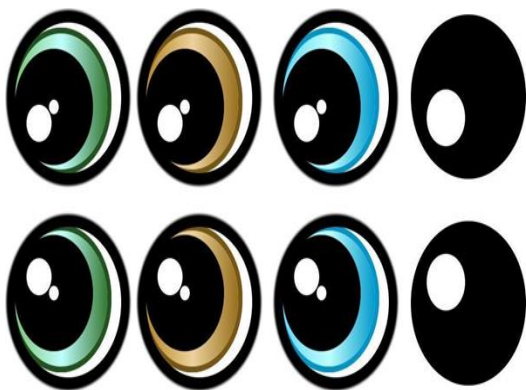

**Anexo 4**

El payaso Plim. (2015). Plim 🎵 Si tú tienes muchas ganas 🎵 Canciones Infantiles. Recuperado:

<https://www.youtube.com/watch?v=cA9Mqzj2idM>

**Actividad # 8: Los dinosaurios**

**Tópicos Generativos**

- ¿De qué manera me íntegro y participo en equipo?

| Desempeños de comprensión | Momentos de clase | Recurso<br>s | Tiem<br>po |
|---------------------------|-------------------|--------------|------------|
|                           |                   |              |            |





|  |  |         |           |
|--|--|---------|-----------|
|  | <p>correspondió. En seguida, la maestra da la instrucción de invitar a pasar uno por uno a ubicar su dinosaurio en el círculo del mismo color haciendo relación imagen - color.</p> <p><b>Finalización</b></p> <p>Al momento de que todos los niños y niñas hayan pasado a ubicar el dinosaurio, se vuelve a entonar la canción “Los dinosaurios” realizando los movimientos correspondientes y generando la participación de todos al momento de cantarla</p> | Canción | 5 minutos |
|--|--|---------|-----------|

## Anexos

### Anexo 1

Video Kids TV. (2016). Saludo y más canción infantiles. Recuperado de: <http://bit.ly/2GBhZ9D>

### Anexo 2





|  |  |  |                   |
|--|--|--|-------------------|
|  | <p>(<b>Anexo 3</b>) la cual se pegará en el tablero con el objetivo que todos observen las herramientas que se van a ir sacando y a partir de estas conocer su utilidad. A medida que se van sacando las herramientas, la maestra pregunta ¿Qué herramienta es? ¿Para qué piensan que sirve esta herramienta? ¿Cómo la pueden utilizar los exploradores?</p> <p>Luego la maestra muestra la imagen de una mochila con abertura en su pata</p> <p>(<b>Anexo 4</b>) indicándoles que van a dibujar la herramienta que ella saque de su mochila. Así una a una se van sacando las herramientas y los niños y niñas las van dibujando preescolar (pegando jardín) dentro de la mochila en el lado donde está la abertura para al final colorear cada una de ellas.</p> <p><b>Finalización</b></p> <p>Posteriormente cada niño y niña debe decir la herramienta que más le guste de su mochila y cómo la pueden utilizar para encontrar fósiles de dinosaurios.</p> | <p>Imagen de cámara, cepillo, metro, martillo y lupa.</p> <p>Ficha de la mochila</p> | <p>10 minutos</p> |
|--|--|--|-------------------|

## Anexos

### Anexo 1

Pinkfong! Canciones Infantiles. (2016). A Cavar | Dinosaurios | PINKFONG Canciones Infantiles. Recuperado de:

[https://www.youtube.com/watch?v=hB\\_pGch9M88](https://www.youtube.com/watch?v=hB_pGch9M88)

**Anexo 2**

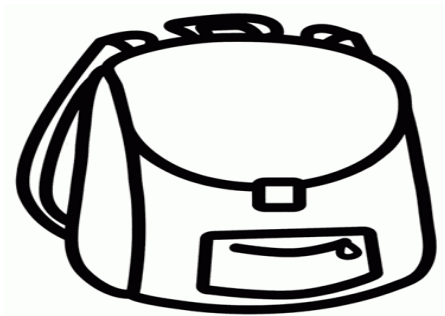

**Anexo 3**

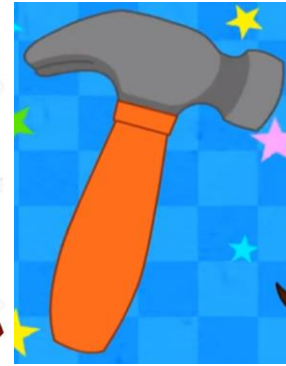
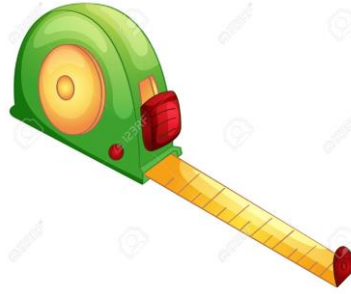

**Anexo 4**

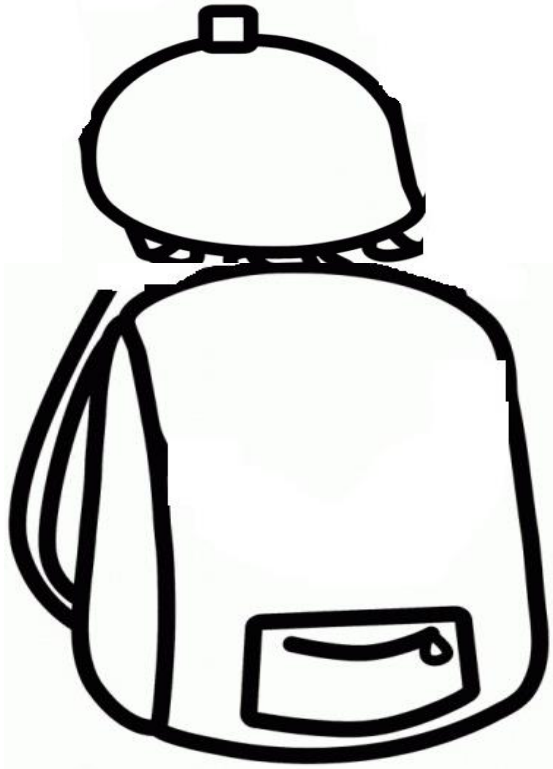

### **Actividad # 11: Fósiles de dinosaurios**

#### **Tópicos Generativos**

- ¿De qué manera participo en los momentos de la actividad?

| Desempeños de comprensión   | Momentos de clase   | Recursos   | Tiempo                              |
|---|---|--|-------------------------------------|
| <ul style="list-style-type: none"> <li>● Incorpora nuevas palabras a su vocabulario y entiende su significado.</li> <li>● Crea un fósil de dinosaurio en plastilina</li> <li>● Muestra agrado por las expresiones plásticas.</li> </ul> | <p><b>Inicio</b></p> <p>Para iniciar la actividad se invita a los niños y niñas a ponerse los chalecos que los identifican como exploradores, en seguida se muestra diferentes imágenes (Dinosaurio, Volcán, Río, Paleontólogo, Meteorito, Lupa, Choza, Esqueleto de dinosaurio, Fósil) (<b>Anexo 1</b>) invitándolos a identificar las características de cada una con el objetivo de dar a conocer la extinción de los dinosaurios por medio de la creación de un cuento a partir de las imágenes.</p> <p>Luego se pega la primera imagen en el tablero dándole la participación al primer niño el cual iniciara el cuento inventado y así hasta que se cree todo el cuento permitiendo la participación de todos.</p> <p><b>Desarrollo</b></p> <p>Una vez finalizado el cuento inventado se pregunta ¿Qué piensas que es un fósil? ¿Cómo son los fósiles? ¿Alguna vez has visto un fósil? ¿Quién estudia los fósiles? y a partir de las respuestas de los niños y niñas se muestra un video de los fósiles (<b>Anexo</b></p> | <p>Imágenes (Dinosaurio, Volcán, Río, Paleontólogo, Meteorito, Lupa, Choza, Esqueleto de</p> | <p>15 minutos</p> <p>15 minutos</p> |

|  |   |  |                  |
|--|---|--|------------------|
|  | <p>2) en donde explican cómo eran los dinosaurios y cómo llegaron a convertirse en fósiles</p> <p>Después la maestra les dice que van a crear su propio fósil, para ello se entrega cartón paja para la base y plastilina la cual deben hacer una esfera y luego hacerle presión sobre el cartón paja en forma de círculo para que luego la maestra pase por cada uno haciendo presión a la plastilina con el juguete de dinosaurio (<b>Anexo 3</b>) dejando la silueta marcada.</p> <p><b>Finalización</b></p> <p>Una vez marcada la silueta de dinosaurio se les entrega tapas con colbón indicándoles que deben untar la plastilina con colbón para que al secar quede más resistente su fósil. Luego se les felicita por la participación, se recoge el material y se guarda los chalecos en la caja.</p> | <p>dinosaurio, Fósil)</p> <p>Plastilin</p> <p>a blanca</p> <p>cartón</p> <p>paja</p> <p>silueta</p> <p>de</p> <p>dinosaurios</p> | <p>5 minutos</p> |
|--|---|--|------------------|

**Anexos**

**Anexo 1**





## Anexo 2

Pinkfong! Canciones Infantiles. (2016). ¿Dónde Están los Dinosaurios? | Dinosaurios | PINKFONG Canciones Infantiles. Recuperado de:

<https://www.youtube.com/watch?v=98LV0MKgW2c>

## Anexo 3



**Actividad # 12: Un dinosaurio de mal humor**

**Tópicos Generativos**

- ¿Cómo demuestro la amistad a mis compañeros?

| <b>Desempeños de comprensión</b>  | <b>Momentos de clase</b>  | <b>Recursos</b>                                 | <b>Tiempo</b>     |
|---|---|---|-------------------|
| <ul style="list-style-type: none"> <li>• Escucha textos y responde a preguntas inferenciales y literales. Y literales.</li> </ul> | <p><b>Inicio</b></p> <p>Para iniciar la actividad se invita a los niños y niñas a ponerse los chalecos que los identifican como exploradores. En seguida, se muestran dos títeres de dinosaurios (<b>Anexo 1</b>) (Tiranosaurio Rex y Triceratops) generando un espacio de socialización con los niños y niñas hablando acerca de las características de los dos dinosaurios.</p> | <p>Títere de Tiranosaurio rex y Triceratops</p> | <p>10 minutos</p> |

|  |  |   |                                     |
|--|--|---|-------------------------------------|
| <ul style="list-style-type: none"> <li>● Manifiesta sentimientos de amistad.</li> <li>● Participa en la creación de expresiones artísticas.</li> </ul> | <p><b>Desarrollo</b></p> <p>Después se narra el cuento “Un dinosaurio de mal humor” (<b>Anexo 2</b>) con diferentes tonalidades de voz y expresión corporal. A medida que se va narrando el cuento se hacen preguntas de tipo literales e inferenciales (<b>Anexo 3</b>) con el objetivo de generar la participación y la atención de los niños y niñas al momento de responder haciendo énfasis en la importancia de la amistad. Posteriormente se invita a los niños y niñas a hacer su propio títere de Triceratops, por ende la maestra entrega a cada niño una bolsa de papel (<b>Anexo 4</b>) para que manipulen y exploren el material. Posteriormente se va entregando la cabeza, los ojos, los cuernos y las patas del dinosaurio (<b>Anexo 5</b>) explicando cada pasaron para hacer el títere.</p> <p><b>Finalización</b></p> <p>Para finalizar los niños y niñas deben ponerse el títere en la mano sin dañarlo e inventarle un nombre para que presenten el títere a sus compañeros y jueguen con él.</p> | <p>Cuento</p> <p>Bolsa de papel</p> <p>Cabeza, ojos, cuernos y las patas del dinosaurio</p> | <p>20 minutos</p> <p>10 minutos</p> |
|--|--|---|-------------------------------------|

## Anexos

### Anexo 1



## Anexo 2

AMEIcuentosanimados. (2014). Un dinosaurio de mal humor. Cuentos para niños pequeños. Recuperado de:

<https://www.youtube.com/watch?v=NucXg4tlrYM>

## Anexo 3

| <b>Preguntas literales</b>   | <b>Preguntas inferenciales</b>   |
|--|--|
| <ul style="list-style-type: none"> <li>● ¿Por qué el Tiranosaurio Rex está de mal humor?</li> <li>● ¿Quién era el amigo del Tiranosaurio Rex?</li> <li>● ¿Cómo ayudaron al Tiranosaurio Rex?</li> <li>● ¿Qué hacía el Tiranosaurio Rex y el Triceratops cuando eran pequeños?</li> </ul> | <ul style="list-style-type: none"> <li>● ¿Será que el Tiranosaurio Rex no volverá a estar alegre?</li> <li>● ¿Será que el Triceratops puede ayudar al Tiranosaurio Rex?</li> <li>● ¿Qué pasará cuando el Tiranosaurio Rex coma plantas medicinales?</li> </ul> |

**Anexo 4**



**Anexo 5**



**Actividad # 14: Letras de dinosaurios**

**Tópicos Generativos**

- ¿De qué manera participo en los momentos de la actividad?

| <b>Desempeños de comprensión</b> | <b>Momentos de clase</b> | <b>Recurso</b> | <b>Tiem</b> |
|----------------------------------|--------------------------|----------------|-------------|
|                                  |                          | s              | po          |

|   |  |  |                                     |
|---|--|--|-------------------------------------|
| <ul style="list-style-type: none"> <li>● Identifica la inicial de su nombre y la decora</li> <li>● Decora la inicial de su nombre</li> <li>● Demuestra agrado en la actividad.</li> </ul> | <p><b>Inicio</b></p> <p>Para iniciar la actividad se invita a los niños y niñas a ponerse los chalecos que los identifican como exploradores. En seguida se les pregunta ¿Por qué en cada actividad utiliza los chalecos? ¿Qué actividades recuerdan que hemos trabajado como exploradores? ¿Cuál es la insignia que nos identifica como salón? ¿Que ganan los exploradores cuando hacen las cosas bien? Y una vez hayan dado respuesta se proyecta las imágenes de las diferentes actividades y manualidades que han hecho durante el proyecto, recordando que niños han ganado insignia por haberse destacado en las actividades.</p> <p><b>Desarrollo</b></p> <p>Luego se les indica que todos los trabajos realizados van a estar archivados en un álbum, pero para ello es necesario hacer una portada con el nombre de cada uno, el cual decorarán. Primero se les muestra un dibujo de las iniciales del nombre de cada uno que está junto a un dinosaurio (<b>Anexo 1</b>). Se identifica la letra y que nombre inicia con esa letra. Así hasta que todos reconozcan la inicial de su nombre. Después de que cada niño y niña tenga la inicial de su nombre se les indica que van a colorear</p> | <p>Registro de fotos</p> <p>Imagen de la letra inicial del nombre lentejuelas Colbón</p> | <p>10 minutos</p> <p>20 minutos</p> |
|---|--|--|-------------------------------------|

|  |  |         |           |
|--|--|---------|-----------|
|  | <p>el dinosaurio que está en la letra. Una vez coloreado el dinosaurio se entrega una tira de lentejuelas el cual deben sacarlas y dejarlas todas en un montoncito para luego pegarlas por el centro de la letra haciendo el trazo con lentejuelas.</p> <p><b>Finalización</b></p> <p>Para finalizar se recoge las portadas, se felicita a los niños y niñas por la participación y se entona la canción</p> | Canción | 5 minutos |
|--|--|---------|-----------|

## Anexos

### Anexo 1



<https://co.pinterest.com/pin/499618152397679948/>

## Actividad # 15: Materialización

### Tópicos Generativos

- ¿Cómo demuestro mi rol como explorador?

| Desempeños de comprensión   | Momentos de clase   | Recursos                  | Tiempo           |
|---|---|---------------------------|------------------|
| <ul style="list-style-type: none"> <li>• Reconoce el símbolo que los identifica como exploradores</li> <li>• Realiza diferentes movimientos para imitar a los dinosaurios</li> <li>• Expresa con diferentes lenguajes lo aprendido durante el proyecto</li> </ul> | <p><b>Inicio</b></p> <p>La actividad de materialización se realizará en el patio principal de preescolar donde los niños y las niñas se ubicaran en sus respectivas sillas. A medida que van llegando se les entregará los chalecos que los identifican como exploradores y se les recordará las normas de los exploradores.</p> <p>Se les dará la bienvenida a la actividad y se presentarán el símbolo que representa a cada grupo (pre-jardín, jardín, transición a y transición b) cuando se terminen de mostrar se les preguntará.</p> <p>-¿Por qué se usan los chalecos en cada actividad?</p> <p>-¿Qué actividades realizaron como exploradores?</p> | <p>Símbolos por grupo</p> | <p>7 minutos</p> |



|  |   |                                   |                        |
|--|---|-----------------------------------|------------------------|
|  | <p>-¿Qué dinosaurios exploraron?</p> <p>-¿Qué insignias han ganado?</p> <p>-¿Por qué ganaron esas insignias?</p> <p><b>Desarrollo</b></p> <p>Se les indicará a los niños que se jugará con las adivinanzas y a medida que se van dando las pistas se realizan las diferentes imitaciones.</p> <p>Tres cuernos tengo,<br/> Para defenderme bien,<br/> Soy grande y pesado,<br/> Pero no te puedo comer</p> <p>-¿Dónde tiene los cuernos el Triceratops?</p> <p>-¿Por qué no nos puede comer?</p> <p>-¿Cuántas patas tiene?</p> <p>Colmillos afilados,<br/> Grandes te quieren comer<br/> Cuidado, cuidado, cuidado</p> | <p>Cancion<br/> es<br/> Bafle</p> | <p>25<br/> minutos</p> |
|--|---|-----------------------------------|------------------------|

|  |  |                    |                  |
|--|--|--------------------|------------------|
|  | <p>¿Qué dinosaurio es?</p> <p>-¿Qué come el Tiranosaurio rex?</p> <p>-¿Cómo son los brazos de Tiranosaurio rex?</p> <p>Somos dinosaurios</p> <p>Que tenemos cuellos largos</p> <p>Comemos plantas</p> <p>Y en manada siempre estamos</p> <p>-¿Por qué su cuello es tan largo?</p> <p>Dando continuidad con la actividad se les informará que cada grupo tiene algo preparado para mostrar a los compañeros</p> <p>-Pre-jardín (Canción baby t-rex) (Anexo 1)</p> <p>-Jardín (Branquiosaurus) (Anexo 2)</p> <p>-Transición a (Triceráptop) (Anexo 3)</p> <p>-Transición b (canción tiranosaurio rex) (Anexo 4)</p> <p><b>Finalización</b></p> | <p>Certificado</p> | <p>5 minutos</p> |
|--|--|--------------------|------------------|

|  |   |  |  |
|--|---|--|--|
|  | Para concluir con la actividad, se les indicará que como han ayudado a Kevin a explorar el mundo de los dinosaurios, y ganado muchas insignias se hará entrega de un diploma del explorador ( <b>Anexo 5</b> ). Para dar concluida con la actividad |  |  |
|--|---|--|--|

## **Anexos**

### **Anexo 1**

Pinkfong! Kids' Songs & Stories. (2016). Baby T-Rex | Dinosaur Songs | Pinkfong Songs for Children. Recuperado:  
<https://www.youtube.com/watch?v=u9ColmI3JbE>

### **Anexo 2**

Pinkfong! Canciones Infantiles. (2017). Braquiosaurio | Dinosaurios | PINKFONG Canciones Infantiles. Recuperado de:  
<https://www.youtube.com/watch?v=Hm5o8IUKczo>

### **Anexo 3**

Pinkfong! Canciones Infantiles. (2017). Triceratops | Dinosaurios | PINKFONG Canciones Infantiles. Recuperado de:  
[https://www.youtube.com/watch?v=t\\_dOvQHC1qI](https://www.youtube.com/watch?v=t_dOvQHC1qI)

### **Anexo 4**

Pinkfong! Canciones Infantiles. (2016). ¡Tiranosaurio Rex! | Dinosaurios | PINKFONG Canciones Infantiles. Recuperado de:  
<https://www.youtube.com/watch?v=LsziWM-UfsU&t=2s>

## Anexo 5



Proyecto pedagógico de aula “La doctora juguetes”

### Tópicos Generativos

- ¿Cómo cuido y respeto mi cuerpo y el de los demás?

| <b>Desempeños de comprensión</b>   | <b>Momentos de clase</b>  | <b>Recurso</b>   | <b>Tiempo</b>     |
|--|---|--|-------------------|
| <ul style="list-style-type: none"> <li>● Reconoce la importancia del cuidado del cuerpo</li> <li>● Expresa las ideas de manera natural y espontánea</li> <li>● Demuestra interés por la historia “ La doctora juguetes”</li> </ul> | <p><b>Inicio</b></p> <p>La doctora juguetes da inicio a la actividad desencadenante presentándose y saludando a los niños y niñas mostrando el estetoscopio mágico que le regaló su abuela por tener tanto cuidado con sus juguete, mientras los personajes disfrazados de juguetes están quietos alrededor. En ese momento la doctora pregunta ¿Para qué servirá el estetoscopio? ¿Cómo lo podemos utilizar? ¿Quién utiliza el estetoscopio?</p> <p>Después la doctora quiere jugar con sus juguetes (muñeca, coneja, unicornio y oveja) y frota su estetoscopio para darles vida. En ese momento los juguetes empiezan a moverse y bailan la canción “Los juguetes vivos están, uh amigos en mi habitación, uh mis juguetes y yo , podre jugar, reír y conversar, cantar a coro una gran canción uh, amigos en mi habitación” (<b>Anexo 1</b>)</p> <p><b>Desarrollo</b></p> | <p>Estetoscopio mágico</p> <p>Disfraz de muñeca, conejo, unicornio y oveja</p> | <p>10 minutos</p> |

|  |   |   |                   |
|--|---|---|-------------------|
|  | <p>Al terminar de bailar la canción, la coneja se siente enferma y le pide ayuda a la doctora juguetes para que la revise, en ese momento la doctora coge su maletín y se acerca hacia la coneja preguntándole ¿cómo se siente? ¿Qué le duele? y la coneja le responde que tiene mucho dolor de estómago. Entonces la doctora saca de su maletín un aparato de rayos x (<b>Anexo 2</b>) y le dice a los niños y niñas que le ayuden a cantar la canción “Hago un chequeo, hago un chequeo, ahora tus oídos y tus ojos tengo que revisar, hago un chequeo, ahora escucho tus latidos y te vas a mejorar, hago un chequeo, si tal vez te da risa es porque te hago cosquillas, hago un chequeo, hago un chequeo” (<b>Anexo 3</b>) a medida que cantan, va pasando el aparato de rayos X sobre el estómago de la coneja en donde se muestra todas las golosinas que ha comido y a partir de la imagen de la radiografía se le pregunta a los niños y niñas ¿Cuál será la causa del dolor de estómago de la coneja? y después la doctora le dice a la coneja que el dolor de estómago es producido por tantos dulces que ha comido, por eso es importante comer frutas y verduras y para curarse le regala una zanahoria el cual la hará sentir mejor del estómago, la coneja le agradece por haberla ayudado</p> | <p>Canción<br/>“Los juguetes vivos están”</p> | <p>20 minutos</p> |
|--|---|---|-------------------|

|  |  |  |  |
|--|--|--|--|
|  | <p>Luego la coneja va donde los demás juguetes para compartirles de su zanahoria, pero al momento que la unicornio y la muñeca muerden la zanahoria empiezan a sentir dolor en su diente y le piden ayuda a la doctora quien saca de su maletín dos baja lenguas para revisarles la boca a cada una y canta con ayuda de los niños y niñas la canción “Hago un chequeo, hago un chequeo, ahora tus oídos y tus ojos tengo que revisar, hago un chequeo, ahora escucho tus latidos y te vas a mejorar, hago un chequeo, si tal vez te da risa es porque te hago cosquillas, hago un chequeo, hago un chequeo” a medida que cantan va revisando la boca de la muñeca y la unicornio utilizando la paleta. Luego se les pregunta a los niños ¿Por qué crees que le duele el diente a la unicornio y la muñeca? y a partir de las respuestas, la doctora le dice a los juguetes que tienen los dientes muy sucios y con caries, también les pregunta si han tenido los cuidados de higiene al cepillarse y al comer, el cual los juguetes responden dudosamente. Entonces la doctora les dice que deben tener más cuidado con su higiene, que deben cepillarse todos los días y después de cada comida y al final les regala un cepillo de dientes y una crema para que limpien sus dientes y así les pase el dolor.</p> | <p>Maletín<br/>Aparato<br/>de rayos X<br/>Canción<br/>“Hago un<br/>chequeo”<br/>Zanahori<br/>a<br/>2 Baja<br/>lenguas<br/>Pastilla<br/>dolor de<br/>garganta<br/>Gaza<br/>Cura</p> |  |
|--|--|--|--|

|  |   |   |  |
|--|---|---|--|
|  | <p>Por último la doctora va a revisar a la oveja, la cual está llorando porque se ha raspado su pierna mientras la doctora revisada a sus amigos los juguetes, entonces la doctora saca de su maletín una gasa y una tarro de agua oxigenada para limpiar la herida mientras canta con los niños y niñas la canción “Hago un chequeo, hago un chequeo, ahora tus oídos y tus ojos tengo que revisar, hago un chequeo, ahora escucho tus latidos y te vas a mejorar, hago un chequeo, si tal vez te da risa es porque te hago cosquillas, hago un chequeo, hago un chequeo”. Después la doctora le pone una cura a la oveja en la raspada y le dice que debe tener más cuidado y no correr porque se puede volver a raspar o tener un accidente más grave y le entrega una carita feliz por ser valiente y dejarse hacer curación.</p> <p>Todos los juguetes le agradecen a la doctora por haberlos revisado y ayudado a sentirse mejor y cantan la canción “como nuevo” (<b>Anexo 4</b>)</p> <p><b>Finalización</b></p> <p>Para finalizar se presenta la imagen de la doctora juguetes (<b>Anexo 5</b>) el cual se pegara en la entrada de preescolar contándoles que ella nos va acompañar durante todo el proyecto enseñándonos la importancia del cuidado del cuerpo, la buena</p> | <p>Tarro de<br/>agua<br/>canción<br/>“como<br/>nuevo”</p> <p>Imagen<br/>doctora<br/>juguete</p> |  |
|--|---|---|--|



|  |   |       |            |
|--|---|-------|------------|
|  | alimentación, la higiene persona y durante cada actividad se van a divertir con diferentes canciones, cuentos y demás material. Después se nombre por grados para que pasen a su respectivo salón, empezando con pre jardín y terminando con transición B | cinta | 10 minutos |
|--|---|-------|------------|

### Anexos

#### Anexo 1

Disney Junio (2016). Los juguetes vivos están. Recuperado de <https://www.youtube.com/watch?v=AfAoCX7tv1c&t=105s>

#### Anexo 2



#### Anexo 3

Disney Junior. (2016). Hago un chequeo. Recuperado de <https://www.youtube.com/watch?v=RvRQVOeQvpw>

#### Anexo 4

Doctora juguete (2015). Como nuevo. Recuperado de <https://www.youtube.com/watch?v=5H9frTLDpj8&t=8s>

### Anexo 5



#### Actividad # 1 Estetoscopio mágico

##### Tópico Generativo

¿Cómo valoro mi trabajo y el de mis compañeros?

| Desempeños de comprensión | Momentos de clase | Recursos | Tiempo |
|---------------------------|-------------------|----------|--------|
|---------------------------|-------------------|----------|--------|



|  |   |  |                      |
|--|---|--|----------------------|
|  | <p>el colbón. Durante la realización de la guía se pone canciones relacionadas con la doctora juguetes ( <b>Anexo 3</b>)</p> <p><b>Finalización</b></p> <p>Después se les indican que van a dejar las guías en el mesón para que se sequen, mientras guardan los colores en la cartuchera para finalizar escuchando música instrumental haciendo autocontrol.</p> | <p>lentejuel<br/>as<br/>colbón<br/>Cancion<br/>es de la<br/>doctora<br/>juguetes</p> | <p>5<br/>minutos</p> |
|--|---|--|----------------------|

## **Anexos**

### **Anexo 1**

Disney junior España. (2017). La Doctora Juguetes: Momentos Especiales - El estetoscopio mágico. Recuperado de:

<https://www.youtube.com/watch?v=bHPjd7vj1r0>

### **Anexo 2**

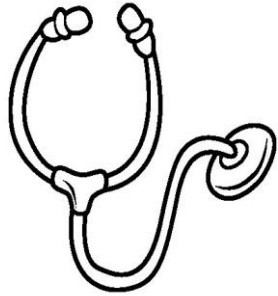

### Anexo 3

Disney junior LA. (2016). Compilado de Canciones Recuperado de: <https://www.youtube.com/watch?v=AfAoCX7tv1c&t=413s>

### Actividad # 2: Juguetes a la izquierda y derecha

#### Tópico Generativo

¿Cómo participo de manera activa en las distintas actividades?

| <b>Desempeños de comprensión</b> | <b>Momentos de clase</b> | <b>Recurso</b> | <b>Tiempo</b> |
|----------------------------------|--------------------------|----------------|---------------|
|----------------------------------|--------------------------|----------------|---------------|

|  |   |   |                   |
|--|---|---|-------------------|
| <ul style="list-style-type: none"> <li>● Establece relación entre derecha e izquierda</li> <li>● Se ubica en el espacio teniendo en cuenta la derecha y la izquierda</li> <li>● Participa de manera activa en la realización durante la clase</li> </ul> | <p><b>Inicio</b></p> <p>Se inicia la intervención saludando a los niños y niñas y recordando la actividad del estetoscopio preguntándoles ¿Qué función tiene el estetoscopio? ¿Qué órganos revisa el doctor con su estetoscopio? ¿En qué parte del cuerpo está el corazón?</p> <p>Después la maestra levanta las dos manos en donde tiene una cinta azul en su mano derecha y una cinta roja en su mano izquierda y les pregunta ¿qué ven de nuevo en mis manos? ¿De qué color es la cinta de la mano derecha? ¿De qué color en la cinta de la mano izquierda? y luego se les indica que cada uno va a tener la cinta azul en la mano derecha y la cinta roja en la mano izquierda, para ello la maestra le dice que levanten la mano derecha para identificarla y pasa por cada niño y niña colocando la cinta de color azul, luego se les dice que levanten la mano izquierda y pasa por cada uno colocando la cinta de color rojo</p> <p><b>Desarrollo</b></p> <p>Para continuar se ubica en la parte derecha del tablero un círculo de color azul y en la parte izquierda uno de color rojo identificando cual es la derecha y cuál es la</p> | <p>Cinta de color azul y rojo</p> <p>Círculo de color azul y círculo de color rojo</p> <p>Imagen de juguetes: tren, pato,</p> | <p>10 minutos</p> |
|--|---|---|-------------------|

|  |  |   |   |
|--|--|---|---|
|  | <p>izquierda y que los colores que los círculos son iguales a los colores de la cinta de la mano. Luego en el salón se encuentran pegadas diferentes imágenes de juguetes (<b>Anexo 1</b>) que han sido ubicadas con anterioridad. La maestra indica que el niño o niña que sea nombrado debe tomar una imagen de las que están pegadas en el salón siguiendo las indicaciones que se le den ya sea con la mano derecha o izquierda para que luego la ubiquen dentro del círculo correspondiente a la indicación dada.</p> <p><b>Finalización</b></p> <p>Después la maestra muestra la guía que contiene la imagen de un niño con su cuerpo dividido en derecha e izquierda (<b>Anexo 2</b>) indicándoles que deben sacar el color azul para colorear la parte derecha y luego el color rojo para colorear la parte izquierda. Al terminar la Guía se les indica que para finalizar van a guardar los colores en la cartuchera y entregar la guía a la maestra mientras se les dice que deben quitarse la cinta de la mano derecha y dejarla encima de la mesa y luego quitarse la cinta de la mano izquierda.</p> | <p>conejo,<br/>pelota,<br/>carro, oso,<br/>bicicleta,<br/>casa,<br/>helicóptero,<br/>barco,<br/>muñeca,<br/>avión,<br/>pingüino y<br/>xilófono.</p> <p>Guía<br/>Colores</p> | <p>15<br/>minutos</p> <p>10<br/>minutos</p> |
|--|--|---|---|

**Anexos**

Anexo 1







Anexo 2

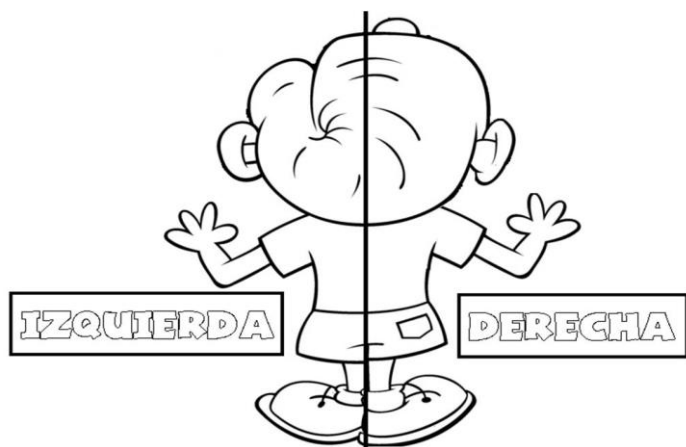

### Actividad # 3: El nuevo amigo de la doctora juguetes

#### Tópico Generativo

¿De qué manera demuestro cuido las diferentes partes de mi cuerpo?

| Desempeños de comprensión   | Momentos de clase   | Recurso<br>s | Tiem<br>po |
|---|---|--------------|------------|
| <ul style="list-style-type: none"> <li>● Identifica las partes del cuerpo del niño</li> <li>● Decora y construye</li> </ul> | <p><b>Inicio</b></p> <p>Se inicia la intervención recordando el cuento “Los juguetes” (<b>Anexo 1</b>) narrado por las maestras titulares en la toma de contacto, preguntándoles ¿De qué trataba el</p> | Cuento       |            |



|  |   |   |                      |
|--|---|---|----------------------|
|  | <p><b>Finalización</b></p> <p>Para finalizar se les indica que el niño que cada uno armó será un nuevo amigo para la doctora juguetes y entre todos le asignan un nombre.</p> | <p>Cartulin<br/>as<br/>Tapas<br/>Colbón</p> | <p>5<br/>minutos</p> |
|--|---|---|----------------------|

## Anexos

### Anexo 1

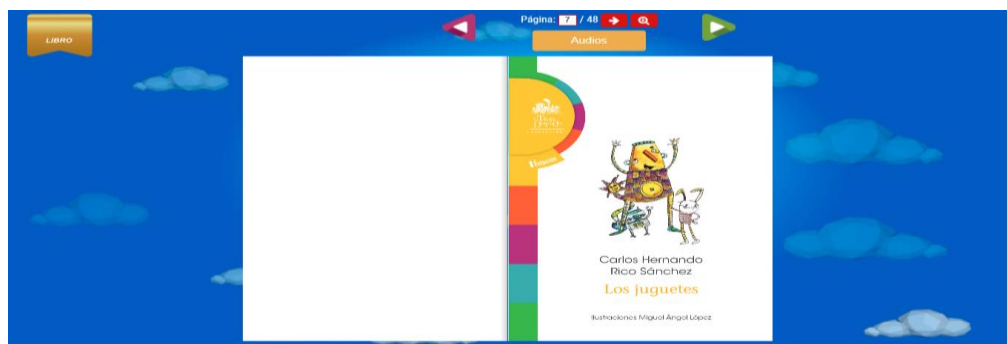

El tren dorado. (2016). Los juguetes. Recuperado de: <http://www.eltrendorado.com/#/libro-home/pdf>

### Anexo 2

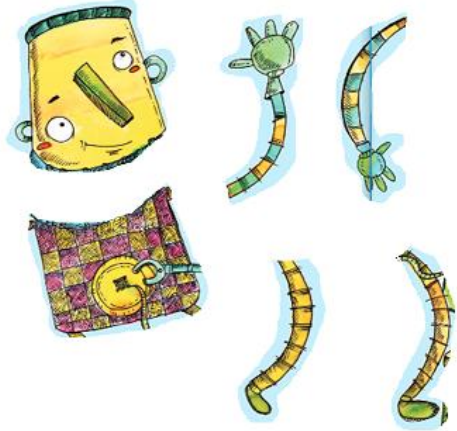

**Anexo 3**

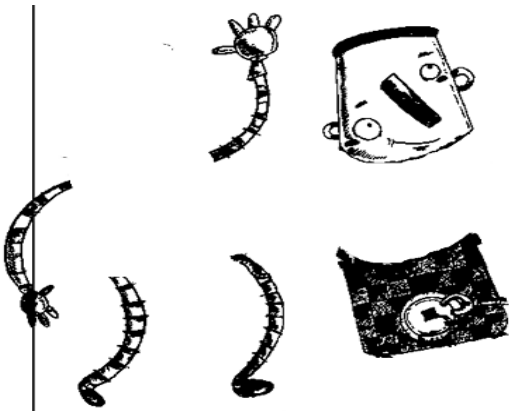

**Actividad # 4: Los instrumentos de la doctora juguetes**

**Tópico Generativo**

¿Cómo debe ser mi actitud frente al desarrollo de las actividades?

| Desempeños de comprensión   | Momentos de clase   | Recursos  | Tiempo            |
|---|---|---|-------------------|
| <ul style="list-style-type: none"> <li>● Establece relación entre número y cantidad</li> <li>● Realiza el conteo de los instrumentos de la doctora juguetes</li> <li>● Demuestra interés por la realización durante la clase</li> </ul> | <p><b>Inicio</b></p> <p>Para iniciar la actividad se pregunta ¿Qué instrumentos ha utilizado la doctora para ayudar a los juguetes? ¿Cómo los ha utilizado? ¿Dónde guarda esos instrumentos? Luego de las respuestas se muestra la imagen del maletín de la doctora juguete (<b>Anexo 1</b>) y se les pregunta a los niños y niñas ¿De quién es este maletín? ¿Qué habrá dentro? ¿Dónde lo podemos encontrar? y se muestra uno a uno los instrumentos que hay dentro del maletín (<b>Anexo 2</b>), permitiendo que los niños y niñas los identifiquen.</p> <p><b>Desarrollo</b></p> <p>Luego se pega en el tablero los números del 1 al 5 (<b>Anexo 3</b>) con el objetivo de recordarlos y se proyecta la guía donde se encuentran tres estetoscopios, un maletín,</p> | <p>Imagen de maletín de la doctora juguete</p> <p>Imagen del estetoscopio</p> <p>Baja</p> | <p>10 minutos</p> |

|  |  |  |  |
|--|--|--|--|
|  | <p>cinco curas, cuatro inyecciones y dos tarros (<b>Anexo 4</b>) invitando a los niños y niñas a contar cuántas veces aparece la imagen de cada instrumento y relacionar el número con la cantidad para finalmente ubicarlos en el cuadro que se encuentra en blanco en la parte inferior de la guía. Para continuar se entrega a cada niño y niña la guía (<b>Anexo 4</b>) diciéndoles que cada uno debe realizar el conteo de los instrumentos y escribir el número correspondiente a la cantidad para luego colorearlos.</p> <p><b>Finalización</b></p> <p>Al finalizar la guía se les indica que deben dejarla en el mesón y los instrumentos que están pegados en el tablero se vuelven a guardar en la maletín de la doctora diciéndole a los niños y niñas que la doctora necesita el maletín porque mañana va a ir a visitar a la coneja Andy porque sigue enferma de comer tantos dulces.</p> | <p>lenguas</p> <p>tarros</p> <p>Gasa</p> <p>Termóm</p> <p>etro</p> <p>Inyecció</p> <p>n</p> <p>Números</p> <p>del 1 al 5</p> | <p>20</p> <p>minutos</p> <p>5</p> <p>minutos</p> |
|--|--|--|--|

**Anexos**

**Anexo 1**



**Anexo 2**



**Anexo 3**



# 12345

## Anexo 4

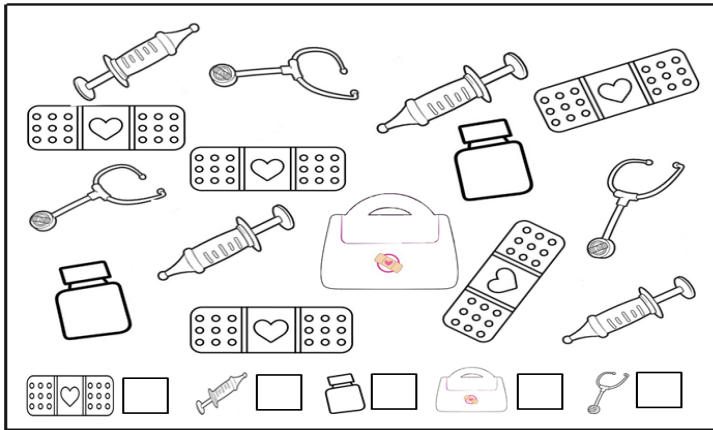

### Actividad # 5: La coneja Andy aprende a comer de manera saludable

#### Tópico Generativo

¿De qué manera me integro en el trabajo de equipo?

| Desempeños de comprensión | Momentos de clase | Recurso<br>s | Tiem<br>po |
|---------------------------|-------------------|--------------|------------|
|---------------------------|-------------------|--------------|------------|

|   |   |   |                   |
|---|---|---|-------------------|
| <ul style="list-style-type: none"> <li>● Reconoce los vegetales como alimento saludable</li> <li>● Elabora un vegetal en plastilina</li> <li>● Se integra al trabajo colectivo cumpliendo con las normas establecidas.</li> </ul> | <p><b>Inicio</b></p> <p>Para iniciar la actividad se saluda a los niños y niñas recordando que la doctora juguetes va a ir a visitar a la coneja Andy y se le asigna a un niño o niña el rol de la coneja colocando una diadema de orejas y se le asigna a otro niño o niña el rol de doctora, preguntándoles ¿por qué crees que sigue enferma la coneja Andy? ¿Qué elementos utiliza la doctora para hacerle el chequeo a Andy? y se cuenta que después del chequeo la doctora quedó muy preocupada porque Andy sigue comiendo muchos dulces, entonces llamó a su amigo Plim Plim el payaso para pedirle ayuda y él le dijo que le tenía una regalo sorpresa a Andy, así que la doctora fue a visitar a Plim plim junto con Andy. La maestra proyecta el video “Regalo sorpresa saludable” (<b>Anexo 1</b>) diciéndoles que deben observar cual era el regalo que Plim Plim le tenía a la coneja Andy y los alimentos que aparecen en el video. Al finalizar la proyección la maestra pregunta: ¿Cómo Plim Plim ayuda a la coneja a comer saludablemente? ¿Qué alimentos pudieron observar en el video? ¿Por qué es importante lavar las frutas y vegetales antes de comerlas? ¿Por qué es necesario comer frutas y verduras? ¿Qué</p> | <p>Video</p> <p>“Regalo sorpresa saludable”</p> | <p>15 minutos</p> |
|---|---|---|-------------------|

|  |  |   |                                    |
|--|--|---|------------------------------------|
|  | <p>ingredientes se necesitan para preparar una pizza saludable? ¿Por qué desaparecen los alimentos durante la preparación de la pizza?</p> <p><b>Desarrollo</b></p> <p>Luego se les dice que a Andy le gustó mucho la pizza saludable que hizo con Plim Plim y quiere que los niños y niñas le ayuden a preparar otra pizza. Primero recuerdan los pasos para preparar una pizza (1. Escoger las frutas y verduras 2. Lavarlas 3. Picarlas 4. Ubicarlas en la masa de pizza). Luego se les muestra el molde de una pizza grande en cartón paja sin sus ingredientes (<b>Anexo 2</b>) y se hace entrega de plastilina indicándoles que cada uno debe hacer un vegetal para la pizza. Luego se coloca el cartón paja en el piso y se nombra por turnos los niños y las niñas para que mencionen que vegetal hizo con la plastilina y lo ubique dentro de la pizza.</p> <p><b>Finalización</b></p> <p>Una vez ubicado todos los vegetales dentro de la pizza se les indica que para finalizar van a lavarse las manos y a recoger la pizza para enviarla como regalo a Andy</p> | <p>Molde de pizza en cartón paja</p> <p>Plastilin a</p> | <p>20 minutos</p> <p>5 minutos</p> |
|--|--|---|------------------------------------|

## **Anexos**

### **Anexo 1**

El Payaso Plim Plim, (2018). ¡Regalo Sorpresa Saludable! Abriendo la Bolsa Magica de Plim Plim #2. Recuperado de <https://www.youtube.com/watch?v=qUFVmjENGtc>

### **Anexo 2**

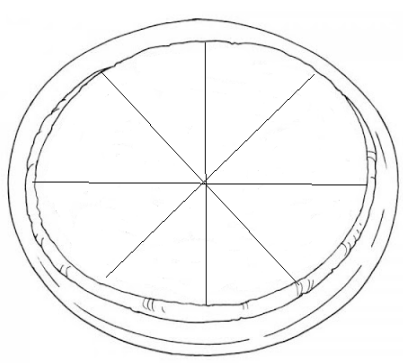

### **Actividad # 6: Andy va de compras**

#### **Tópico Generativo**

¿De qué manera respondo a las situaciones planteadas?

| Desempeños de comprensión  | Momentos de clase  | Recursos   | Tiempo            |
|--|--|--|-------------------|
| <ul style="list-style-type: none"> <li>● Reconoce la noción primero - último</li> <li>● Une los alimentos en su respectivo lugar</li> <li>● Participan y responden a preguntas sencillas.</li> </ul> | <p><b>Inicio</b></p> <p>Se inicia la actividad saludando a los niños y niñas, luego se les cuenta que Andy la coneja se encuentra muy feliz porque recibió la pizza que todos prepararon y decide ir al supermercado a comprar frutas y verduras para preparar una nueva receta de pizza. Al llegar al supermercado Andy encuentra en la primera canasta las manzanas, en la segunda las naranjas, en la tercera los tomates y por último la canasta de los zanahorias. ( <b>Anexo 1</b>) A medida que se va nombrando la canasta y las frutas se pegan en el tablero permitiendo que todos puedan identificar cual canasta es la primera y cuál es la última.</p> <p><b>Desarrollo</b></p> <p>Luego la maestra muestra una canasta vacía (<b>Anexo 2</b>) y la pega en el tablero indicando que Andy decide tomar una fruta y verdura de cada canasta y la pega dentro de la canasta vacía, A medida que toma cada fruta o verdura se le pregunta a</p> | <p>Imágenes de canastas, frutas ( manzanas y banano) y verduras (tomates y zanahorias)</p> | <p>10 minutos</p> |

|  |   |  |  |
|--|---|--|--|
|  | <p>los niños y niñas. ¿Qué coge primero una fruta o una verdura? ¿De qué color es la fruta? ¿A quién le gusta esa fruta? y se hace esas mismas preguntas con el último alimento que toma la coneja, haciendo énfasis que fruta y verdura va de primero y de último. Después se les muestra la guía donde se encuentran en la parte de abajo de la hoja las 4 canastas y en la parte de arriba manzanas y zanahorias indicándoles que deben unir la frutas o verduras que van en la primera y última canasta ( <b>Anexo 2</b>) posteriormente se les indica que pueden colorear las imágenes de la guía</p> <p><b>Finalización</b></p> <p>Para finalizar el niño o la niña que va terminando se le pega un Tucker de manzana y zanahoria sobre su camisa como premio en la actividad desarrollada y recordando que la manzana fue la primera en la canasta y la zanahoria la última.</p> | <p>Guía de<br/>4 canastas,<br/>manzanas y<br/>zanahorias.</p> <p>sticker</p> | <p>20<br/>minutos</p> <p>5<br/>minutos</p> |
|--|---|--|--|

## Anexos

### Anexos 1:



k21286735 www.fotosearch.com



k21829038 www.fotosearch.com



designed by freepik.com



© CanStockPhoto.com - csp46692123

## Anexo 2



## Anexo 3

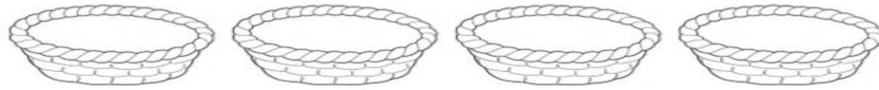
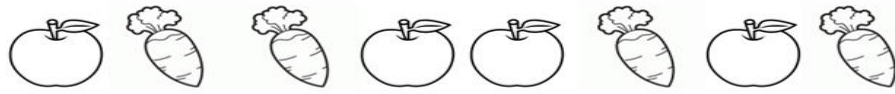

**Actividad # 7: El canasto de Andy**

**Tópico Generativo**

¿Cómo puedo atender ante las indicaciones dadas?

| Desempeños de comprensión  | Momentos de clase   | Recurso | Tiempo |
|--|---|---------|--------|
| <ul style="list-style-type: none"> <li>● Sigue secuencia</li> <li>● Arma la secuencia</li> </ul> | <p><b>Inicio</b></p> <p>Se inicia la actividad recordando las frutas y verduras que compró la coneja Andy</p> |         |        |



|  |   |   |                                    |
|--|---|---|------------------------------------|
| <p>● Sigue instrucciones dada por la maestra</p> | <p>en el supermercado preguntándoles ¿Qué frutas recuerdan que compró Andy? ¿Qué verduras recuerdan? ¿Cuántas canastas utilizó Andy? ¿Qué fruta o verdura compró primero, cuál de segunda, cuál de tercera y cual de última? ¿Cuántas manzanas, naranjas, tomates y zanahorias compraron?</p> <p><b>Desarrollo</b></p> <p>Una vez recordadas las frutas y verduras que compró Andy, se pega en el tablero imágenes de 3 manzanas, 3 naranjas, 3 tomates y 3 zanahorias (<b>Anexo 1</b>) en la parte superior del tablero, luego la maestra dice que va formar una secuencia con las frutas y verduras que tiene y pega una <u>manzana</u> en la parte inferior del tablero junto con una <u>naranja</u>, un <u>tomate</u> y una <u>zanahoria</u> para que los niños y niñas observen la secuencia que se ha creado. Después se vuelve a iniciar la secuencia pegando la manzana al lado de la zanahoria y preguntando ¿Qué fruta sigue en la secuencia? y nombra un niño o niña para que coja la fruta que sigue y la pegue. Así hasta que hayan formado la secuencia de frutas y verduras 3 veces permitiendo la participación de algunos niños y niñas al pasar al escoger la fruta y pegarla en la secuencia.</p> <p>Después se hace entrega de una bolsa que contiene la imagen de una manzana, una</p> | <p>Imágene s de manzanas, naranjas, tomates y zanahorias cinta Bolsas Imágene s pequeñas de manzana tomate, zanahoria y Naranja</p> | <p>7 minutos</p> <p>23 minutos</p> |
|--|---|---|------------------------------------|

|  |  |  |                    |
|--|--|--|--------------------|
|  | <p> naranja, un tomate y una zanahoria para cada niño y niña junto con una guía que contiene 5 secuencias diferentes <i>1. <u>Manzana, Tomate, Zanahoria y Naranja</u> 2. <u>Zanahoria, Manzana, Naranja y Tomate</u> 3. <u>Tomate, Zanahoria, Naranja y Manzana</u> 4. <u>Naranja, Tomate, Zanahoria y Manzana</u> 5. <u>Manzana, Zanahoria, Tomate y Naranja</u> (Anexo 2)</i> y se les indica que con las imágenes que tienen en la bolsa van a seguir la primera secuencia, después de que todos la hayan armado la maestra proyecta la guía y junto con los niños y niñas desarrolla la primera secuencia utilizando las imágenes que ya tiene en el tablero, permitiendo que identifiquen si la secuencia que hizo cada uno es correcta. Luego se indica que van a seguir la segunda secuencia y se hace el mismo procedimiento para las demás. </p> <p> <b>Finalización</b> </p> <p> Para finalizar se les indica que van a guardar las imágenes en la bolsa y se canta la canción “a guardar, a guardar, cada cosa en su lugar” </p> | <p> Guía de secuencia </p> <p> Canción<br/> “A guardar, a guardar, cada cosa en su lugar” </p> | <p> 5 minutos </p> |
|--|--|--|--------------------|

**Anexos**

Anexo 1

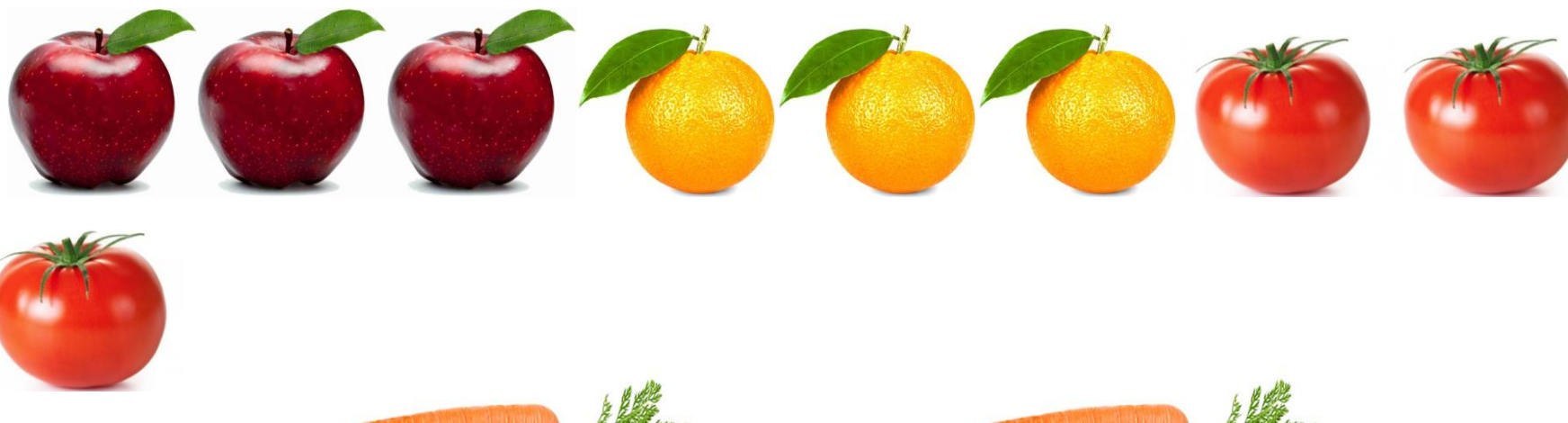

Anexo 2

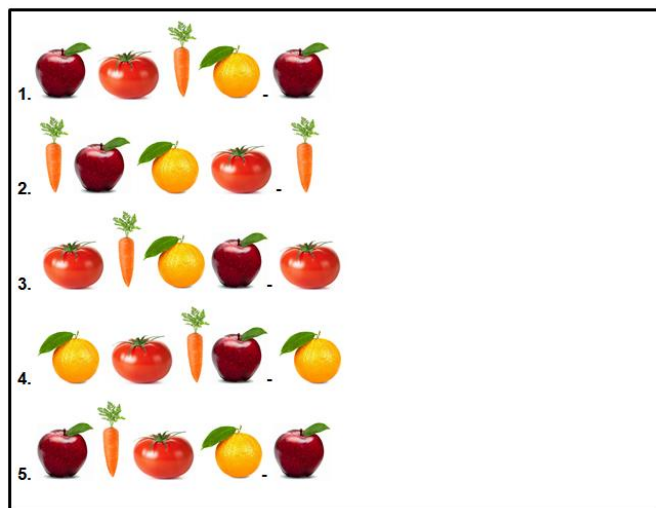

## Actividad # 8: El mal aliento de Dino

### Tópico Generativo

¿Cómo puedo atender ante las indicaciones dadas?

| Descriptores de desempeño  | Momentos de clase   | Recurso   | Tiempo           |
|--|---|---|------------------|
| <ul style="list-style-type: none"> <li>Comprende la importancia de la higiene bucal por medio del material didáctico utilizado.</li> </ul> | <p><b>Inicio</b></p> <p>Se inicia la actividad recordando la invitación que la doctora le hizo a los juguetes en la actividad anterior (viernes) en donde todos estaban invitados a un almuerzo saludable. Pero en el momento del almuerzo cuando llegó el juguete Dino pasó algo que no les agradó a los demás juguetes y se les pregunta a los niños y niñas ¿Quién es Dino? ¿Será que a los demás juguetes no les gusto que Dino haya ido? ¿Qué habrá pasado con Dino?</p> <p><b>Desarrollo</b></p> <p>Luego se dice que todos van a observar qué fue lo que paso con Dino y se proyecta el video “Mal aliento” (<b>Anexo 1</b>), al terminar de observar el video, se dialoga preguntándoles ¿Qué pasó con Dino? ¿Por qué Dino tenía mal aliento? ¿La doctora como ayudo a Dino? ¿Qué elementos se necesita para cepillar los dientes? ¿En qué momentos se deben cepillar</p> | <p>Video</p> <p>“Mal aliento”</p> <p>Imagen doctora juguete</p> | <p>5 minutos</p> |

|  |  |  |   |
|--|--|--|---|
| <ul style="list-style-type: none"> <li>• Decora el cepillo y la crema con la técnica del puntillismo.</li> <li>• Demuestra independencia en la actividad.</li> <li>• Sigue instrucciones dadas.</li> </ul> | <p>los dientes? ¿Qué pasa cuando no nos cepillamos los dientes?</p> <p>Para continuar se proyecta en el tablero una imagen de la doctora juguete con un cepillo y una crema dental (<b>Anexo 2</b>) preguntándoles ¿Qué elementos tiene la doctora en la mano? ¿Para qué nos sirve esos elementos?, Después de observar las características de la imagen se les entrega una guía con la imagen de una crema y un cepillo indicándoles que deben decorarla utilizando la técnica del puntillismo explicando que para esto se necesita un copito y pintura (<b>Anexo 3</b>).</p> <p><b>Finalización</b></p> <p>Para finalizar se les indica que ubiquen la guía en el balcón para que se seque. Y luego se les dice que mañana la doctora nos va a mostrar la boca de Dino y la manera adecuada de cepillarse los dientes.</p> | <p>Guía<br/>cepillo y<br/>crema</p> <p>Tapas<br/>Copitos<br/>paleta de<br/>pintura<br/>pintura</p> | <p>20<br/>minutos</p> <p>10<br/>minutos</p> |
|--|--|--|---|

**Anexos:**

**Anexos 1**

[https://www.youtube.com/watch?v=H\\_bnnIewiJE](https://www.youtube.com/watch?v=H_bnnIewiJE)

**Anexo 2**



**Anexo 3**



**Actividad # 9 y 10: Creando una boca feliz**

**Tópico Generativo**

¿Cómo comprendo la importancia de la higiene bucal?

| <b>Descriptor de<br/>desempeño</b> | <b>Momentos de clase</b> | <b>Recurso<br/>s</b> | <b>Tiem<br/>po</b> |
|------------------------------------|--------------------------|----------------------|--------------------|
|                                    |                          |                      |                    |

|   |  |   |                  |
|---|--|---|------------------|
| <ul style="list-style-type: none"> <li>● Responde a preguntas sencillas sobre la higiene bucal.</li> <li>● Comprende la importancia de la higiene bucal por medio del material utilizado.</li> <li>● Respeto el turno</li> <li>● Reconoce la manera adecuada de cepillarse los</li> </ul> | <p><b><u>Viernes 20 de Abril</u></b></p> <p><b>Inicio</b></p> <p>Para iniciar la actividad se les recuerda a los niños y niñas que la doctora juguetes nos va a enseñar la manera correcta de cepillar los dientes así como lo hizo con dino el día anterior y se les pregunta ¿Quién se bañó los dientes hoy? ¿Cuántas veces al día se bañan los dientes? ¿Es importante lavarse los dientes? ¿Por qué?</p> <p><b>Desarrollo</b></p> <p>Después de escuchar las respuestas, se les muestra una boca hecha en cartulina con dientes de cartón de huevos junto con un cepillo de dientes (<b>Anexo 1</b>), con el fin de enseñarles la manera correcta de cepillarse los dientes. Para esto se usa el cepillo haciendo los movimientos adecuados para cada parte de la boca. Luego de la explicación se pide a tres niños o niñas que pasen al frente donde se encuentra la boca y con el cepillo hagan la imitación de los movimientos según lo explicado.</p> <p>Una vez esté claro la manera correcta de cepillar los dientes tanto superiores, inferiores como las muelas, a cada niño y niña se le hace entrega de una cartulina con</p> | <p>Boca hecha en cartulina.</p> <p>Cepillo de dientes grande.</p> | <p>5 minutos</p> |
|---|--|---|------------------|





|  |  |  |   |
|--|--|--|---|
| <ul style="list-style-type: none"> <li>● Hace construcciones empleando diferentes materiales</li> <li>● Comparte elementos de trabajo</li> <li>● Demuestra agrado a la manipulación de las artes plásticas.</li> <li>● Valora su trabajo y el de sus compañeros</li> </ul> | <p>se les entrega un pincel, una paleta con pintura blanca y un delantal el cual lo deben utilizar para no untar el uniforme y se les indica que van a pintar los dientes de color blanco.</p> <p><b>Finalización</b></p> <p>El niño o niña que va terminando de pintar los dientes deja su boca en el balcón para que se seque y hace entrega del delantal y el pincel para que se pueda ir a lavar las manos, mientras la maestra recoge las paletas de pintura. Cuando ya todos hayan entregado, se les dice que es importante cuidar los dientes con un buen cepillado y una buena alimentación, así como la doctora le enseñó a Dino porque también hay alimentos que pueden dañar nuestros dientes y producir mal aliento.</p> | <p>Lengua<br/>hecha en<br/>cartulina.<br/>pinceles<br/>paleta de<br/>pintura<br/>pintura<br/>blanca<br/>delantal</p> | <p>5<br/>minutos<br/><br/>25<br/>minutos<br/><br/>5<br/>minutos</p> |
|--|--|--|---|

## Anexos

### Anexo 1



Anexo 2

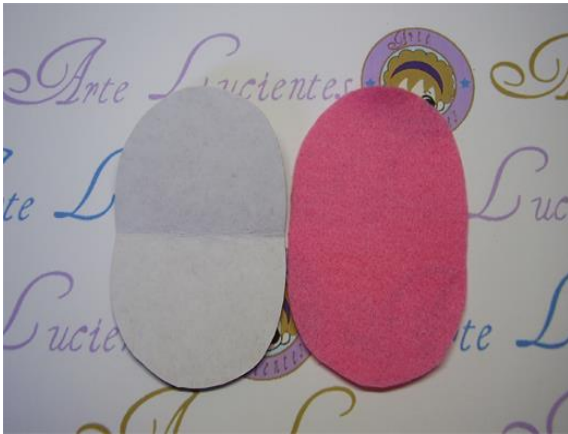

**Actividad # 11: Dientes sanos**

**Tópico Generativo**

¿Cómo respeto mi turno y el de mis compañeros?

| Desempeños de comprensión  | Momentos de clase  | Recursos   | Tiempo            |
|--|--|--|-------------------|
| <ul style="list-style-type: none"> <li>● Responde a preguntas sencillas a partir de sus pre saberes</li> <li>● Comprende qué alimentos afectan y nutren los dientes</li> <li>● Demuestra interés por el material utilizado</li> <li>● Respeto el turno</li> <li>● Sigue instrucciones</li> </ul> | <p><b>Inicio</b></p> <p>Para iniciar la actividad se recuerda lo realizado el día anterior preguntándoles ¿Qué fue lo importante que dijo la doctora juguetes que debemos hacer para cuidar nuestros dientes? ¿Cómo debemos cepillarnos? ¿Qué alimentos piensas que ayudan a cuidar nuestros dientes y encías? ¿Cómo cuidan sus dientes? y a partir de las respuestas de los niños y niñas me muestra la imagen de un diente feliz y un diente triste (<b>Anexo 1</b>) preguntándoles ¿cómo se siente cada diente? ¿Por qué piensan que se sienten así?</p> <p><b>Desarrollo</b></p> <p>Luego se muestra unas imágenes de comida saludable y no saludable (<b>Anexo 2</b>)</p> | <p>Imagen de 2 dientes</p> <p>Imágenes de comida (Fresa, Manzana, Zanahoria, Leche, Queso,</p> | <p>10 minutos</p> |

|  |  |  |   |
|--|--|--|---|
|  | <p>permitiendo que los niños y niñas reconozcan cuáles alimentos son buenos para nuestros dientes y cuáles no y ubicándolos en el diente correspondiente.</p> <p>Después se le muestra la guía de un diente feliz y un diente triste (<b>Anexo 3</b>) y se le explica que deben ubicar los alimentos en su respectivo diente. Para ello, la maestra le entrega la guía y 4 imágenes de alimentos saludables y no saludables (<b>Anexo 2</b>). Mientras realizan la actividad se coloca la canción “Mezcla tu sabor” (<b>Anexo 4</b>)</p> <p><b>Finalización</b></p> <p>Para finalizar la maestra pasa por los puestos de cada uno recogiendo el trabajo y genera un espacio de socialización sobre lo aprendido en la clase.</p> | <p>Caramelo,<br/>Ponqué,<br/>Gaseosa,<br/>Chicle,<br/>Colombina)<br/>Canción<br/>“Mezcla tu<br/>sabor”</p> | <p>20<br/>minutos<br/>5<br/>minutos</p> |
|--|--|--|---|

## Anexos

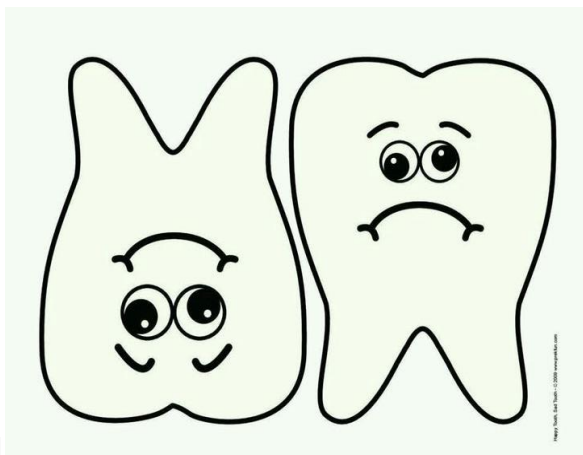

Anexo 1

Anexo 2





**Anexo 3**

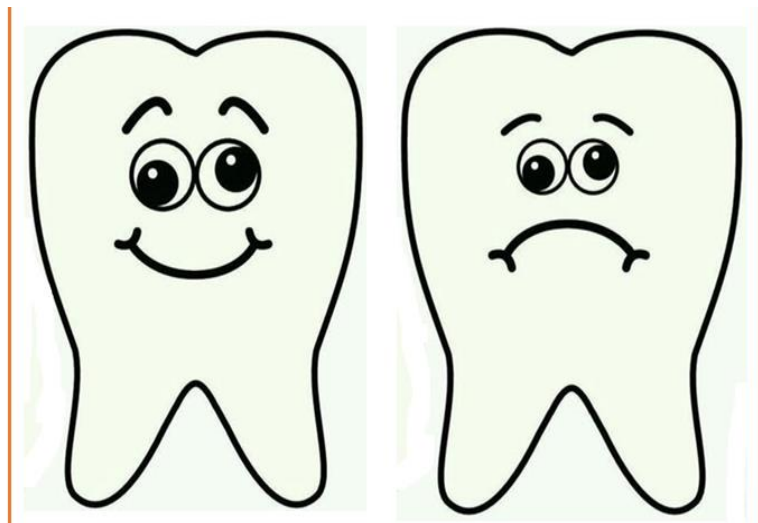

**Anexo 4**

[El Payaso Plim Plim](https://www.youtube.com/watch?v=L09hgZMHVGg). (2015). Mezcla tu sabor. Recuperado de: <https://www.youtube.com/watch?v=L09hgZMHVGg>

**Actividad # 12: El baño de los juguetes**

**Tópico Generativo**

¿Cómo comprendo la importancia del cuerpo?

| Desempeños de comprensión | Momentos de clase | Recurso<br>s | Tiem<br>po |
|---------------------------|-------------------|--------------|------------|
|                           |                   |              |            |



|   |   |   |                                     |
|---|---|---|-------------------------------------|
| <ul style="list-style-type: none"> <li>● Infiere hechos a partir de una situación dada</li> <li>● Demuestra interés por el video proyectado</li> <li>● Responde a preguntas sencillas a partir del video</li> <li>● Comprende la importancia de la higiene personal por medio del material didáctico utilizado</li> <li>● Sigue instrucciones</li> <li>● Demuestra independencia en la actividad</li> </ul> | <p><b>Inicio</b></p> <p>Se inicia la actividad recordando como la doctora ayudó a Dino en el cuidado de sus dientes por medio de la higiene bucal. Luego se les dice que además de la higiene bucal es importante la higiene personal. Para continuar se muestra el video “Doctora juguete el baño del bebé “(<b>Anexo 1</b>) y se genera un espacio de preguntas acerca del video. ¿Cómo podemos cuidar a nuestros juguetes? ¿Qué utilizó la doctora juguete para bañar al bebé juguete? ¿Por qué es importante bañarnos todos los días?</p> <p><b>Desarrollo</b></p> <p>Después de escuchar las respuestas de los niños y niñas la maestra muestra un friso permitiendo que recuerden los diferentes elementos necesarios para el aseo personal (<b>Anexo 2</b>) y a medida que se nombran los diferentes elementos se muestra la imagen de una bañera, un jabón, un champú y una toalla (<b>Anexo 3</b>) con la finalidad que el niño y la niña identifique cada uno. Después la maestra entrega las imágenes de los elementos en blanco y negro (<b>Anexo 4</b>) para que los coloreen. Al terminar de colorear se le entrega un friso que está marcado con el nombre de cada uno y una tapa de</p> | <p>Video</p> <p>“El baño del bebé”</p> <p>Friso</p> <p>imágenes</p> <p>una bañera, un jabón, un champú y una toalla</p> | <p>10 minutos</p> <p>20 minutos</p> |
|---|---|---|-------------------------------------|

|  |  |  |                  |
|--|--|--|------------------|
|  | <p>colbon indicándoles que deben pegar las imágenes en el friso según el orden evidenciado en el video para el baño de los juguetes.</p> <p><b>Finalización</b></p> <p>Para finalizar se les indica que van a ubicar el friso en el balcón para que se sequen y se canta la canción “Hora del baño” (<b>Anexo 5</b>) imitando los movimientos que se muestran en el video.</p> | <p>Tapas</p> <p>Colbón</p> <p>Canción</p> <p>“Hora del baño”</p> | <p>5 minutos</p> |
|--|--|--|------------------|

## **Anexos**

### **Anexo 1**

Doctora Juguetes: Momentos Mágicos - El baño del bebé | Disney Junior Oficial. Recuperado de:

<https://www.youtube.com/watch?v=20CQTb2J0Fs>

### **Anexo 2**

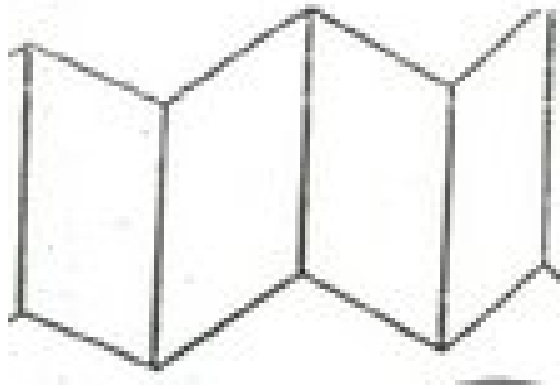

Anexo 3



Anexo 4

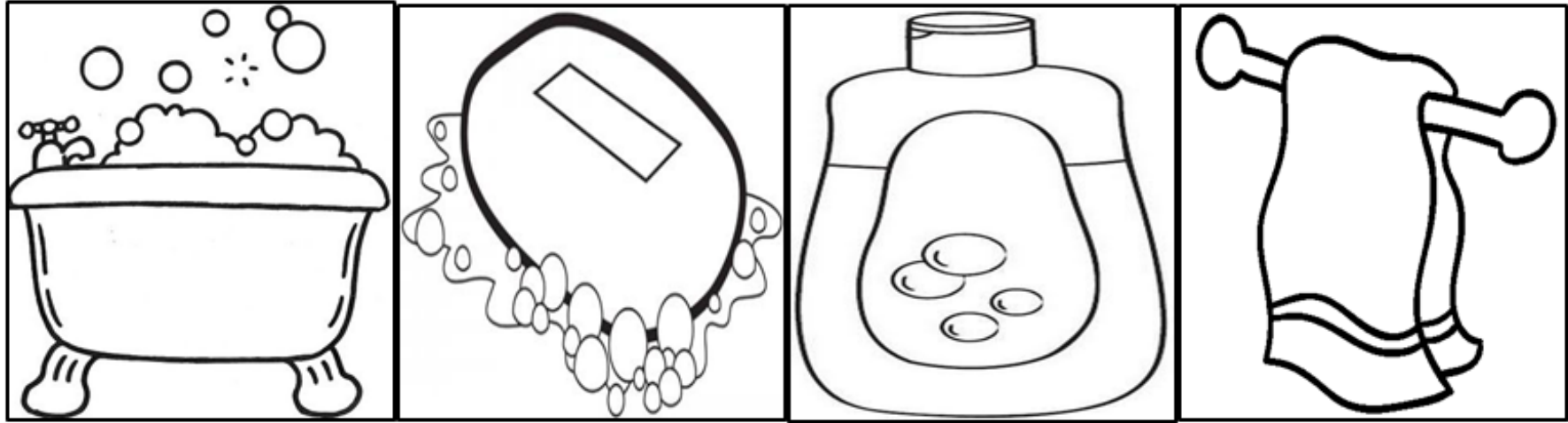

**Anexo 5**

Pinkfong! Canciones Infantiles. (2018). Hora del baño. Recuperado de: <https://youtu.be/PwWadZbVUic>

**Actividad # 13: Elementos de aseo personal**

**Tópico Generativo**

¿Cómo puedo atender ante las indicaciones dadas?

| Desempeños de comprensión | Momentos de clase | Recursos | Tiempo |
|---------------------------|-------------------|----------|--------|
|                           |                   |          |        |

|  |  |   |  |
|--|--|---|--|
| <ul style="list-style-type: none"> <li>● Demuestra interés por la canción proyectada</li> <li>● realiza movimientos acorde a la canción</li> <li>● Decora con la técnica del rasgado los elementos de aseo personal</li> <li>● Sigue instrucciones</li> <li>● Demuestra independencia en la actividad</li> </ul> | <p><b>Inicio</b></p> <p>Se inicia la actividad recordando los elementos de aseo que la doctora utilizó en el baño de Cece el bebé juguete. Luego se canta la canción “Hora del baño” (<b>Anexo 1</b>) imitando los movimientos que se muestran en el video.</p> <p><b>Desarrollo</b></p> <p>Después de escuchar la canción e imitar sus movimientos, se forman grupos de 3 estudiantes y se les indica que cada grupo tendrá la imagen de un elemento de aseo en papel craft (<b>anexo 2</b>) y posteriormente se les entregará una hoja de papel iris para que la rezaguen formando pedazos para pegarlos en dicha imagen.</p> <p><b>Finalización</b></p> <p>Después se pegan los elementos ya decorados en el balcón del salón y se les indica que deben guardar y organizar los materiales usados, felicitándolos por la participación en la actividad.</p> | <p>Canción “Hora del baño”</p> <p>Imágenes una bañera, un jabón, un champú y una toalla</p> <p>papel iris</p> <p>colbón</p> <p>Imágenes una bañera, un jabón, un champú y una toalla decoradas con la técnica del rasgado</p> | <p>10 Minutos</p> <p>20 minutos</p> <p>5 minutos</p> |
|--|--|---|--|

## Anexos

### Anexo 1

Doctora Juguetes: Momentos Mágicos - El baño del bebé | Disney Junior Oficial. Recuperado de:

<https://www.youtube.com/watch?v=20CQTb2J0Fs>

### Anexo 2

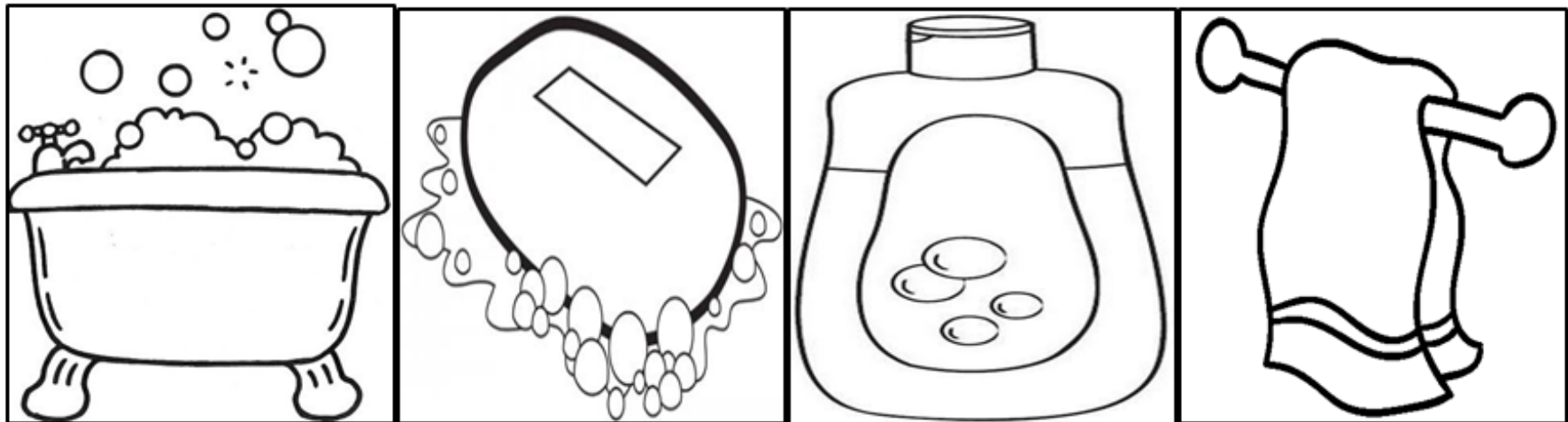

### Actividad # 13: Creación de un juguete

#### Tópico Generativo

¿Cómo puedo atender ante las indicaciones dadas?

| Desempeños de comprensión   | Momentos de clase  | Recursos   | Tiempo           |
|---|--|--|------------------|
| <ul style="list-style-type: none"> <li>● Participa y responde a preguntas sencillas.</li> <li>● Crea un juguete con diferentes materiales</li> <li>● Sigue instrucciones dada por la maestra</li> <li>● Demuestra independencia en la actividad</li> <li>● Realiza movimientos acorde a la canción</li> </ul> | <p><b>Inicio</b></p> <p>Se inicia la actividad contándoles que luego de que la doctora juguetes y sus amigos ayudarán a bañar al bebé juguete fueron a darle un paseo por el parque. En el camino escucharon a un juguete llorar, en ese momento se les pregunta a los niños y niñas ¿quién crees que estará llorando? ¿Por qué estará llorando?</p> <p>Después de escuchar las respuestas de los niños y niñas se muestra un conejo elaborado con rollo de papel (<b>Anexo 1</b>) mencionando que está triste porque no tiene amigos y se siente muy solo.</p> <p><b>Desarrollo</b></p> <p>Posteriormente, se les indica que entre todos vamos a hacer conejos de juguete con rollo de papel para que el conejo se sienta feliz y pueda jugar con</p> | <p>Conejo elaborado con rollo de papel</p> <p>Rollo de papel higiénico</p> <p>Base (pies del conejo)</p> | <p>7 Minutos</p> |

|  |   |   |                                    |
|--|---|---|------------------------------------|
|  | <p>sus amigos. Para ello, se le entrega a cada uno un rollo de papel higiénico pintado de color blanco, una base que será los pies del conejo, una nariz con bigotes en cartulina, orejas en cartulina y tapitas con colbon para que los peguen. Luego se recoge las tapitas de colbón y se entregan las de pintura para que pinten los ojos y realicen huellas por todo el cuerpo del conejo.</p> <p><b>Finalización</b></p> <p>Al terminar de crear el juguete se les indica que cada uno lo va a dejar en el balcón para un mejor secado y posteriormente se baila la canción “Ronda de los conejos” (<b>Anexo 2</b>) imitando los movimientos que aparecen en el video.</p> | <p>Orejas en cartulina</p> <p>Nariz</p> <p>Tapitas de colbón</p> <p>Pintura</p> <p>Canción “Ronda de los conejos”</p> | <p>23 minutos</p> <p>5 minutos</p> |
|--|---|---|------------------------------------|

## **Anexos**

### **Anexo 1**





**Anexo 2**

Ronda de los Conejos - Canciones de la Granja de Zenón 2. Recuperado de: <https://www.youtube.com/watch?v=bdKVVZYefDI>

**Actividad # 14: Portada de la doctora juguete**

**Tópico Generativo**

¿De qué manera manifiesto agrado por las actividades?

| Desempeños de comprensión | Momentos de clase | Recursos | Tiempo |
|---------------------------|-------------------|----------|--------|
|                           | Inicio            |          |        |

|   |  |  |   |
|---|--|--|---|
| <ul style="list-style-type: none"> <li>● Decora de manera libre la portada del álbum</li> <li>● Expresa agrado en la realización de la actividad</li> </ul> | <p>Para iniciar la clase se les recuerda a los niños y niñas todas las actividades que se han desarrollado con la doctora juguete para ayudar a sus amigos los juguetes. Luego se muestran las diferentes actividades y manualidades que han hecho durante el proyecto para una retroalimentación de lo aprendido en cada una de las clases.</p> <p><b>Desarrollo</b></p> <p>Después se les indica que todas las actividades realizadas van a estar guardadas en un álbum y para ello se muestra una hoja con forma de bata de la doctora juguetes en donde la deben colorear y decorar a su gusto (<b>Anexo 1</b>) Mientras que van decorando que colocan diferentes canciones relacionadas con la doctora juguetes.</p> <p><b>Finalización</b></p> <p>Para finalizar se recoge las portadas, se felicita a los niños y niñas por la participación.</p> | <p>Actividades y manualidades elaboradas por los niños y niñas</p> <p>Bata de la doctora juguetes en papel</p> <p>Canciones de la doctora juguetes</p> | <p>5 Minutos</p> <p>20 minutos</p> <p>3 minutos</p> |
|---|--|--|---|

**Anexos**

Anexo 1



Actividad # 15: Actividad de materialización

| Desempeños de comprensión   | Momentos de clase  | Recursos               | Tiempo            |
|---|--|------------------------|-------------------|
| <ul style="list-style-type: none"> <li>Escucha y sigue las normas establecidas en la actividad</li> </ul> | <p><b>Inicio</b></p> <p><u><i>Viernes 11 de Abril</i></u></p> <p><b>Inicio</b></p> | <p>Caja misteriosa</p> | <p>15 minutos</p> |

|   |   |   |                   |
|---|---|---|-------------------|
| <ul style="list-style-type: none"> <li>● Participa en las preguntas realizadas por las maestras.</li> <li>● Asume comportamientos de respeto y orden frente a la actividad</li> </ul> | <p>Se ubica a los niños y niñas en las sillas para saludarlos y explicarles que termina el proyecto de la doctora juguetes y por esta razón se va a realizar una actividad en donde todos deberán participar. Enseguida se muestra una caja misteriosa y a partir se harán preguntas como ¿Qué piensan que hay dentro de la caja? ¿Qué tamaño tendrá lo que hay dentro de la caja? Después de escuchar las respuestas van sacando fruta por fruta y se les pregunta ¿Qué creen que haremos con esta fruta? Luego cada practicante tomará a su grupo de 11 niños y los ubicará en la mesa correspondiente.</p> <p><b>Desarrollo</b></p> <p>Estando cada practicante con su grupo ubicados en la mesa se le entrega un gorro de chef (<b>Anexo 1</b>) y se les explica cada fruta respectiva (Banano, fresa, piña, uva y manzana) y a partir de esto interactuar con los estudiantes.</p> <p>Enseguida se les pregunta ¿Cómo se llama esta fruta? ¿Qué forma tiene? ¿A quién le gusta esta fruta? ¿Para qué creen que sirve? ¿Es dura o blanda? ¿Es dulce o ácida? y luego se pasa la fruta para que los niños y niñas la manipulen.</p> <p>Después de ello, la practicante representante de la mesa explica los beneficios</p> | <p>Frutas:<br/>(Banano, fresa, uva y manzana)</p> | <p>25 minutos</p> |
|---|---|---|-------------------|

|  |  |  |                  |
|--|--|--|------------------|
|  | <p>de la fruta, las características de la misma, dándoles espacio para que expongan sus ideas. Terminado el espacio se le da la oportunidad de preparar la fruta</p> <p><b>Finalización</b></p> <p>Continuando con la actividad se escoge a un niño por mesa para que le exponga a sus compañeros lo que vio de la fruta, cuando cada uno termine de hablar ante sus compañeros, colocará la fruta en una taza grande. Al terminar de hablar todos, se reparten en platos para entregar a los niños y comer la ensalada.</p> | <p>Gorros de chef.</p> <p>Taza</p> <p>platos de icopor</p> <p>cucharas</p> | <p>5 minutos</p> |
|--|--|--|------------------|

**Anexos**

**Anexo 1**



Proyecto pedagógico de aula “El nombre de la Ballena”

**Actividad # 1: Actividad desencadenante “El nombre de la Ballena”**

**Meta de comprensión**

- Mediante la facilitación de ambientes educativos que incorporan actividades lúdicas y artísticas los estudiantes desarrollarán la comprensión en torno al sentido de la paz y la expresión de sentimientos mediante la internalización de herramientas propias del pensamiento creativo, reflexivo y crítico.

| <b>Desempeños de comprensión</b> | <b>Momentos de clase</b> | <b>Recurso</b> | <b>Tiempo</b> |
|----------------------------------|--------------------------|----------------|---------------|
|----------------------------------|--------------------------|----------------|---------------|

|   |   |  |                   |
|---|---|--|-------------------|
| <ul style="list-style-type: none"> <li>Comunica sus impresiones sobre las personas, objetos y situaciones que le producen confianza, desconfianza o frustración.</li> <li>Explora las capacidades físicas en diversidad de juegos y actividades.</li> </ul> | <p><b>Inicio</b></p> <p>Se les entrega el ticket a los niños y niñas para entrar al show de magia (<b>Anexo 1</b>) a medida que van entrando se les invita a sentarse mientras van llegando todos. Cuando estén todos sentados la asistente del mago comienza la presentación.</p> <p>Saluda a los niños y entre todos cantan la canción “Hola para ti” (<b>Anexo 2</b>).</p> <p>Después les pregunta si les gustan las historias y si han escuchado historias de magia, y les cuenta que el día de hoy les contara una historia de magia. Les vuelve a preguntar si les gusta la magia, que sí han ido a show de magia y qué creen que se hace en un show de magia permitiendo la participación de todos y conocer los pre-saberes que tienen sobre todo lo relacionado con historia de magia.</p> <p>Después de escuchar a los niños, presenta al mago y como este no sale, la asistente los invita a llamarlo nuevamente por medio de un juego de palabras para que salga a escena.</p> <p>La asistente empieza a llamar al mago con las siguientes rimas:</p> <ul style="list-style-type: none"> <li>Este gran acto ha comenzado</li> </ul> | <p>Tickets</p> <p>Canción</p> <p>“Hola hola para ti”</p> | <p>12 minutos</p> |
|---|---|--|-------------------|

|  |   |              |  |
|--|---|--------------|--|
| <ul style="list-style-type: none"> <li>● Realiza una serie de ejercicios corporales con música siguiendo un modelo.</li> <li>● Explora el juego como un momento especial en el colegio.</li> </ul> | <p>y todos unidos hemos llegado<br/>niños y niñas acá sentados<br/>esperando al mago concentrados</p> <ul style="list-style-type: none"> <li>● Ancas de rana, pelos de gato<br/>ojos de toro y la pluma de un pato<br/>que este pequeño mago<br/>aparezca de inmediato</li> <li>● polvo de luna estrella de amor<br/>que cuando cuente tres<br/>el mago aparezca de una vez</li> </ul> <p><b>Desarrollo</b></p> <p>Entra el mago, saluda a los niños y comienza realizando pequeños trucos de magia (<b>Anexo 3</b>). En uno de los trucos de magia tres personas del público (las practicantes) discuten entre ellas y sabotean el show del mago. El mago amablemente intenta calmarlas y pedirles que realicen silencio, ellas hacen caso omiso y se burlan del</p> | <p>Rimas</p> |  |
|--|---|--------------|--|



|  |  |  |                   |
|--|--|--|-------------------|
|  | <p>magos. El mago al ver el problema les pregunta a los niños y niñas si lo ayudan a resolver la discusión y le pregunta cómo pueden hacerlo.</p> <p>Al escuchar la respuesta de los niños y niñas decide pasar al frente a las personas del público que estaban molestando (practicantes) diciéndoles que hará un truco con ellas. Todas en buena disposición se dirigen al escenario y el mago con su varita dice las palabras mágicas y les dice a los niños que le ayuden repitiendo. Después de decirlo le saca del cuello una tira con unas letras y lo guarda en un cofre, repite la misma acción con las demás participantes.</p> <p>Terminada la acción las participantes se dan cuenta que no pueden hablar, el mago le explica a los niños y niñas que les ha quitado el idioma, las participantes se empiezan a quejar con él. El mago explica que para devolverles el idioma deben convivir en paz, respetar las diferencias de los demás y no discutir entre ellas. Las participantes empiezan a pensar en cómo dejar de discutir y comienzan a jugar entre ellas y a abrazarse. El mago al ver la acción de mejora le dice a los niños que va a buscar el cofre, pero no lo encuentra y muy asustado le dice en voz baja a los niños que aún no ha podido encontrar el cofre. En ese momento las participantes le</p> | <p>Varita</p> <p>3 Tiras</p> <p>de letras</p> <p>Cofre</p> | <p>18 minutos</p> |
|--|--|--|-------------------|

|  |  |  |                  |
|--|--|--|------------------|
|  | <p>preguntan al mago por el cofre y él les dice que no lo ha podido encontrar, entonces las participantes se molestan mucho y el mago decide irse rápidamente.</p> <p><b>Finalización</b></p> <p>La asistente indica que la historia ha terminado y les pregunta a los niños y niñas ¿A dónde piensan que fue el mago? ¿Qué piensan que van hacer las participantes?</p> <p>¿Dónde habrá dejado el cofre el mago? y les indica que en el desarrollo de las actividades van a descubrir dónde se encuentra el cofre.</p> <p>Para dar cierre a la actividad desencadenante se nombra a cada grado para que pase a su respectivo salón.</p> |  | <p>5 minutos</p> |
|--|--|--|------------------|

## Anexos

### Anexo 1



<https://bit.ly/2Lkb5aO>

### **Anexo 2**

Tiquitos. (2016). “*Hola hola para ti*”. Recuperado de <https://www.youtube.com/watch?v=LcOGhcLxpD>

### **Anexo 3**

Refugio Mental. (2017). “*10 trucos de magia que cualquiera puede hacer*” Recuperado de <https://www.youtube.com/watch?v=M4-xefLfm74>

### **Actividad # 2: La paz**

#### **Tópicos Generativos**

- ¿Cómo expreso de manera respetuosa mis emociones y sentimientos?

| <b>Desempeños de comprensión</b> | <b>Momentos de clase</b> | <b>Recurso</b> | <b>Tiem</b> |
|----------------------------------|--------------------------|----------------|-------------|
|                                  |                          | <b>s</b>       | <b>po</b>   |

|   |  |  |   |
|---|--|--|---|
| <ul style="list-style-type: none"> <li>● <i>Expresa de manera respetuosa sus emociones y sentimientos.</i></li> <li>● Identifica los personajes principales de las historias y los sucesos representativos.</li> <li>● Realiza trazos caligráficos de líneas curvas, ondas y rizos en planos libre y el renglón.</li> </ul> | <p><b>Inicio</b></p> <p>Se inicia la actividad invitando a los niños y niñas a sentarse en el piso para saludarnos cantando la canción “Carta al viento” (<b>Anexo 1</b>). Luego se recuerda la actividad desencadenante preguntando ¿Qué ocurrió en el show de magia? ¿Alguna vez lo ha respetado tu palabra? ¿Alguno de ustedes se ha enojado así como lo hizo el mago? ¿Por qué? ¿Hubieras actuado de la misma manera que el público? ¿Por qué piensas que es importante el respeto y el expresar emociones y sentimientos adecuadamente?</p> <p><b>Desarrollo</b></p> <p>Después de escuchar las opiniones y generar un espacio de socialización con los niños y niñas, se les pregunta ¿Piensan que es importante convivir en un ambiente de paz? ¿Qué es convivir en un ambiente de paz? para conocer los pre-saberes que tienen los niños y niñas sobre todo aquello que les puede significar la palabra: paz En ese momento se les pregunta ¿qué animal representa la paz? Y se les cuenta acerca de su origen, su significado e importancia (<b>Anexo 2</b>).</p> | <p>Canción</p> <p>“Carta al viento”</p> <p>Guía</p> <p>Lápiz</p> | <p>10</p> <p>Minutos</p> <p>20</p> <p>Minutos</p> |
|---|--|--|---|

|  |   |         |           |
|--|---|---------|-----------|
|  | <p>Luego se les indica que sienten en su respectiva silla para mostrarles una guía (<b>Anexo 3</b>) en donde deben unir las rayas para formar el animal que representa la paz y colorearlo.</p> <p><b>Finalización:</b></p> <p>Para finalizar la actividad los niños y niñas muestran su dibujo de paloma y dicen una palabra relacionada con la paz. Luego se les felicita por la participación.</p> | Colores | 5 minutos |
|--|---|---------|-----------|

## **Anexos**

### **Anexo 1**

Cantoalegre TV. (2012). “*Carta al viento*” Recuperado de <https://www.youtube.com/watch?v=ZEmSBA7JFV4>

### **Anexo 2**

Una paloma blanca, con una rama de olivo en el pico. Reconocida universalmente como símbolo de paz tras las guerras sufridas a lo largo del siglo XX, esta paloma es de origen bíblico. Aparece por primera vez en el relato del Arca de Noé, siendo la encargada de ver cuál era el estado del mundo tras el diluvio universal.

En parte tiene que ver con lo que narra la Biblia. Tras el diluvio universal, Noé envió una paloma, que regresó con un ramo de olivo en el pico como prueba de que las aguas se habían retirado y que la tierra firme estaba lista otra vez para ser habitada. La lluvia había cesado y el peligro había desaparecido. El mensaje: "Dios volvía a estar en paz con los hombres".

El Arca de Noé es un relato de la Biblia hebrea, en el que se narra cómo, por orden de Dios, Noé construye una embarcación para su salvación y la de su familia quienes, preservados del diluvio universal, luego repoblarían la Tierra con su descendencia. Y Dios dijo a Noé que metiera los animales allí. Le dijo que pusiera allí dos de algunas clases de animales, macho y hembra. Pero de otros animales, Dios le dijo que pusiera allí siete. También le dijo a Noé que trajera allí todas las diferentes clases de pájaros. Noé hizo precisamente lo que Dios dijo.

Wikipedia (2008). *Símbolo de paz*. Recuperado de: [https://es.wikipedia.org/wiki/S%C3%ADmbolo\\_de\\_paz](https://es.wikipedia.org/wiki/S%C3%ADmbolo_de_paz)

### **Anexo 3**

1 Una las rayas para formar la imagen de la paloma y colóree.



### Actividad # 3: Solución de conflictos

#### Tópicos Generativos

- ¿De qué manera expreso de forma adecuada mis emociones?

| <b>Desempeños de comprensión</b>   | <b>Momentos de clase</b>  | <b>Recurso</b>                                   | <b>Tiempo</b>    |
|--|---|--|------------------|
| <ul style="list-style-type: none"> <li>● <i>Comprende cómo responder de forma adecuada a sus emociones.</i></li> <li>● Escribe oraciones haciendo uso adecuado la ortografía, el renglón y atendiendo a la dirección y proporción de las letras</li> </ul> | <p><b>Inicio</b></p> <p>Se inicia la actividad saludando a los niños y niñas, luego se les recuerda el símbolo que hicieron para la paz y se hacen algunas preguntas acerca de lo que vieron la clase anterior.</p> <p>¿Actúas con paz ante tus compañeros?</p> <p>¿Has controlado tus emociones en el momento indicado?</p> <p>¿Es importante la paz en tu vida? ¿Por qué?</p> <p>¿Tus compañeros actúan con paz frente a ti?</p> <p>Después se proyecta un video “Solución de conflictos el puente” (<b>Anexo 1</b>)</p> <p><b>Desarrollo</b></p> <p>Se genera un espacio de reflexión entre los estudiantes y la maestra de lo observado en el video teniendo en cuenta la importancia de la paz para la solución de los conflictos.</p> | <p>Video “ Solución de conflictos el puente”</p> | <p>5 Minutos</p> |



|  |  |  |                          |
|--|--|--|--------------------------|
|  | <p>¿Qué otra solución podrían dar ustedes al problema que se presentó en el puente?</p> <p>¿Han estado en una situación similar?</p> <p>¿Qué actitudes y emociones presentan cada personaje en el video?</p> <p>¿Si ustedes fueran el mapache que hubieran hecho?</p> <p>¿Será que el oso y el venado por ser animales más grandes pueden irrespetar a los otros animales?</p> <p>¿Cuál fue el ejemplo que les dio el conejo y el mapache al oso y el venado?</p> <p>¿Qué actitudes fueron positivas en el video? ¿Por qué?</p> <p>¿Qué actitudes fueron negativas en el video? ¿Por qué?</p> <p>Luego se les indica que van a desarrollar una guía de dos hojas (<b>anexo 2</b>). En una encontrarán imágenes de algunas situaciones que se reflejan la paz y otras en las que no, pero solo deben escoger las actitudes positivas, teniendo en cuenta lo socializado anteriormente.</p> <p>Una vez hayan seleccionado esas actitudes positivas se les pide que recorten y en la segunda hoja de la guía las peguen. Posteriormente debajo de cada una escriban</p> | <p>Guía</p> <p>Colores</p> <p>Colbón</p> <p>Tijeras</p> <p>Lápiz</p> | <p>20</p> <p>Minutos</p> |
|--|--|--|--------------------------|

|  |   |  |                          |
|--|---|--|--------------------------|
|  | <p>una frase según lo observado en la escena y colorean las respectivas imágenes.</p> <p><b>Finalización</b></p> <p>Para finalizar se socializa las imágenes que pegaron en la guía y la frase que escribieron haciendo reflexión de la importancia que tiene el incluir la paz y controlar adecuadamente las emociones en la solución de conflictos.</p> |  | <p>10</p> <p>Minutos</p> |
|--|---|--|--------------------------|

**Anexos**

**Anexo 1**

Educa Preesco. (2015). “Solución de conflictos el puente”. Recuperado de <https://www.youtube.com/watch?v=ZgaidCmzfHk>

**Anexo 2**

1 Recorte las imágenes de los comportamientos positivos y péguelas en la siguiente hoja.



A vertical column of three large, rounded rectangular boxes, each outlined in orange. To the right of each box is a vertical stack of five horizontal blue lines, intended for pasting the selected images.

At the bottom of the page, there is a navigation bar with six circular icons: a left arrow, a right arrow, a pencil, a square, a magnifying glass, and a double-headed arrow.

#### Actividad # 4: Yo estoy muy orgulloso

##### Tópicos Generativos

- ¿Cómo respeto las diferencias de mis compañeros?

| Desempeños de comprensión   | Momentos de clase  | Recursos                                       | Tiempo            |
|---|--|--|-------------------|
| <ul style="list-style-type: none"> <li>• <i>Se acepta a sí mismo como un ser único perteneciente a un grupo escolar.</i></li> </ul> | <p><b>Inicio</b></p> <p>Se inicia la actividad invitando a los niños y niñas a sentarse en el piso para saludarlos y hacer un ejercicio con el compañero que tienen a su derecha diciéndole que es lo que más le gusta de él o qué cualidad resalta de su compañero o compañera.</p> <p>Luego se proyecta la canción “ Yo estoy muy orgulloso” ( <b>Anexo 1</b>) para generar un espacio de respeto y reflexión realizando las siguientes preguntas:</p> <p>¿Por qué debemos respetar las diferencias de mis compañeros?</p> <p>¿Cómo respeto a mis amigos?</p> <p>¿Por qué es importante aceptarnos y querernos tal cual somos?</p> <p>¿Qué pasaría si todas las personas fuéramos exactamente iguales?</p> | <p>Canción</p> <p>“Yo estoy muy orgulloso”</p> | <p>10 minutos</p> |

|  |  |   |                                    |
|--|--|---|------------------------------------|
|  | <p>¿Soy diferente a mis compañeros? ¿Por qué?</p> <p>¿Qué cosas buenas se hacer?</p> <p>¿Qué cosas se me dificultan?</p> <p><b>Desarrollo</b></p> <p>Después de la socialización del video se les indica que se sienten en las sillas y se les muestra una guía que deben marcarla con el nombre de cada uno (<b>Anexo 2</b>). En el centro de la guía está un cuadro blanco en donde deben dibujarse ellos mismos, de forma que parezca un retrato. Luego en la parte inferior aparecen unas líneas y deben hacer frases que describen para qué cosas son buenos, cuáles son sus cualidades y cómo se sienten.</p> <p><b>Finalización</b></p> <p>Para finalizar cada uno muestra su retrato y lee lo que escribió.</p> <p>Se les felicita por el ejercicio indicándoles que organicen los materiales en su lugar.</p> | <p>Guía</p> <p>Lápiz</p> <p>Colores</p> | <p>20 minutos</p> <p>5 minutos</p> |
|--|--|---|------------------------------------|

**Anexos**

## Anexo 1

Huitz. E (2011). “Yo estoy muy orgulloso”. Recuperado de [https://www.youtube.com/watch?v=4-kp\\_reDmU4](https://www.youtube.com/watch?v=4-kp_reDmU4)

- 1 Realice un dibujo como si fuera su retrato y escriba alguna de sus cualidades.

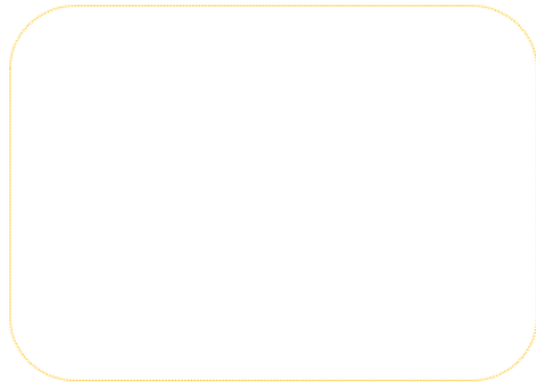

|  |
|--|
|  |
|  |
|  |
|  |
|  |
|  |
|  |

## Anexo 2

## Actividad # 5: Bailando con las emociones

### Tópicos Generativos

- ¿De qué manera manifiesto agrado por participar en equipo?

| Desempeños de comprensión  | Momentos de clase   | Recursos  | Tiempo                      |
|--|---|---|-----------------------------|
| <ul style="list-style-type: none"> <li>• <i>Manifiesta agrado por participar en equipo de actividades lúdicas.</i></li> <li>• Lleva el ritmo a través de un conteo.</li> <li>• Explora las capacidades físicas en</li> </ul> | <p><b>Inicio</b></p> <p>Se inicia la actividad invitando a los niños y niñas a sentarse en el piso formando una U para saludarnos haciendo una adaptación del video (anexo 1) el cual consiste en llevar un ritmo con las manos preguntando a cada niño o niña cómo se siente.</p> <p><b>Desarrollo</b></p> <p>Luego se le pide a cada niño y niña que coja de la bolsa de las emociones una paleta (<b>anexo 2</b>) la cual representa una emoción diferente para cada uno, cuando ya todos tengan su paleta deben mostrarla a sus compañeros.</p> <p>Se les indica que cada uno debe personificar la emoción que le correspondió para</p> | <p>Adaptación del video</p> <p>Paletas de las</p> | <p>10 Minutos</p> <p>20</p> |

|  |   |  |  |
|--|---|--|--|
| <p>diversidad de juegos y actividades</p> <ul style="list-style-type: none"> <li>• Atiende las indicaciones sobre la forma correcta de realizar los ejercicios.</li> </ul> | <p>realizar la siguiente actividad. Luego se les dice que se colocará una canción (<b>anexo 3</b>) la cual deben bailar en un mismo espacio imitando la emoción que cada uno tiene.</p> <p>Cuando la canción sea pausada deben hacer la indicación dada por la maestra (<b>anexo 4</b>)</p> <p><b>Finalización</b></p> <p>Para finalizar se invita a los niños y niñas a sentarse en su puesto y entregar las paletas posteriormente se hace una reflexión de cómo bailaron las distintas emociones (Alegría, tristeza, rabia y miedo) que es importante respetar a los compañeros, ser muy cuidadosos, estar en paz y sentirse bien.</p> | <p>emociones</p> <p>Bolsa</p> <p>emociones</p> <p>Canción</p> <p>“Muévete”</p> | <p>Minutos</p> <p>5</p> <p>Minutos</p> |
|--|---|--|--|

## **Anexos**

### **Anexo 1**

CEIP. (2014). “Trabajando el Mindfulness en el aula. Infantil 3 años B” Recuperado de <https://www.youtube.com/watch?v=fYCFTSnRnGc>

### **Anexo 2**



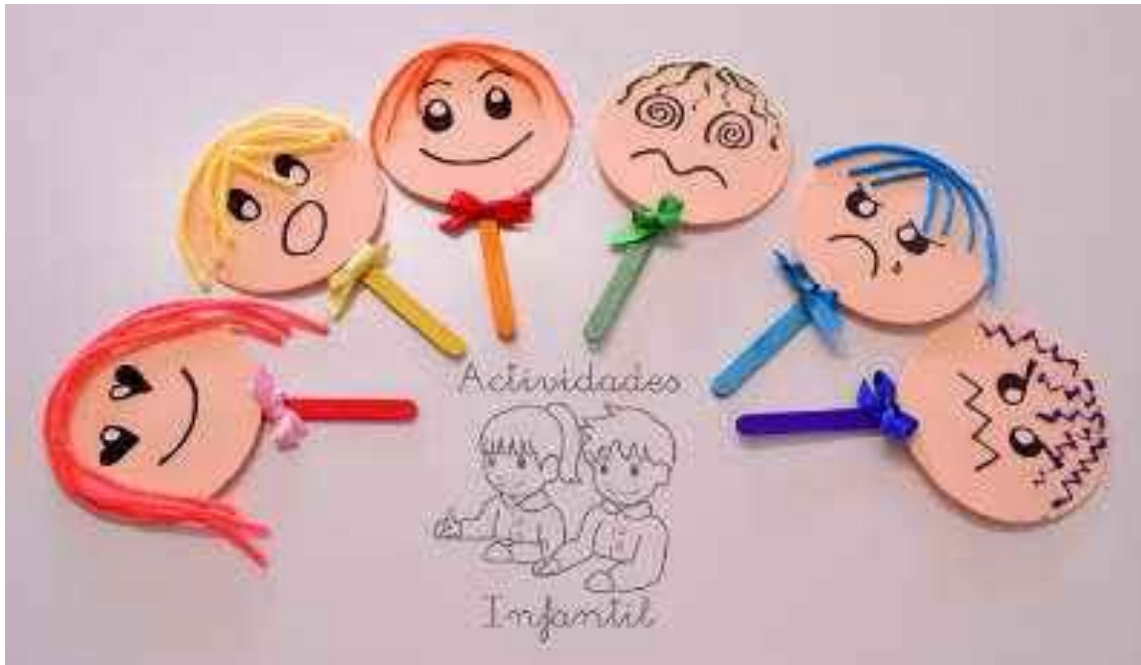

<https://bit.ly/2MqQh79>

### Anexo 3

Canta Maestra. (2018). “*Muévete*”. Recuperado de <https://www.youtube.com/watch?v=YzEO5rq2ZsM>

### Anexo 4

#### Indicaciones para las emociones:

- Emociones a saltar en un pie

- Emociones a dar dos vueltas

Emociones a tocarse las rodillas y saltar

- Emociones a saltar en dos pies
- Emociones a pararse en un pie
- Emociones a acostarse boca arriba
- Emociones acostarse boca abajo
- Emociones a rodar como trompos
- Emociones a abrazarse
- Emociones a dormir.

### **Actividad # 6: Cuento “El nombre de la Ballena”**

#### **Tópicos Generativos**

- ¿De qué manera resuelvo conflictos con mis compañeros?

| Desempeños de comprensión   | Momentos de clase   | Recursos                                | Tiempo           |
|---|---|---|------------------|
| <ul style="list-style-type: none"> <li>● <i>Propone soluciones adecuadas a conflictos presentados.</i></li> <li>● Escucha atentamente la lectura de textos.</li> <li>● Responde a preguntas literales e inferenciales relacionada con la lectura de textos que ha sido expuesto.</li> </ul> | <p><b>Inicio</b></p> <p>Se inicia la actividad saludando a los niños y niñas y recordando las normas de clase. Luego se muestra la portada del cuento “El nombre de la Ballena” (<b>Anexo 1</b>) <b>permitiendo</b> que observen y lean el título infiriendo de que trata el cuento. Después se les pregunta ¿Por qué el cuento se llamará “El nombre de la Ballena”? ¿Qué creen que pasará en el cuento? ¿Las Ballenas tienen nombre? ¿Cómo será la Ballena de este cuento?</p> <p><b>Desarrollo</b></p> <p>Después de escuchar las respuestas de los niños y niñas se narra el cuento y se les hace algunas preguntas que lleven a la comprensión de los sucesos del cuento</p> <p>¿De qué trata el cuento?</p> <p>¿Cómo era el mago del cuento?</p> <p>¿Si tu fueras el mago que hubieras hecho con todos los idiomas?</p> | <p>Cuento “El nombre de la Ballena”</p> | <p>5 minutos</p> |

|  |   |   |                                    |
|--|---|---|------------------------------------|
| <p>● Expresa de forma oral o gráfica los momentos de una narración (antes, durante y después).</p> | <p>¿Qué hubiera pasado si el niño no descubre el cofre donde estaban escondidos los idiomas?</p> <p>¿Por qué el mago decidió guardar el cofre en el estómago de la Ballena y no en otro animal?</p> <p>¿Qué pasaría si todos habláramos un mismo idioma?</p> <p>¿Qué harías para recuperar los idiomas?</p> <p>Luego se recuerdan los momentos del cuento preguntando ¿Qué pasó iniciando el cuento con el mago? ¿Qué sucedió después con el mago y los idiomas? ¿Qué paso al final con los idiomas? para después continuar con la entrega de una guía que contiene tres cuadros en blanco (<b>Anexo 2</b>). Después se les indica que escriban su nombre, fecha y grado para luego dibujar los momentos del cuento en los cuadros según corresponda (antes, durante y después).</p> <p><b>Finalización</b></p> <p>Para finalizar se pasa al frente algunos niños y niñas para que muestren su dibujo y expresen de forma oral la escena que más les gusto. Se les felicita por la participación y se les indica que deben organizar los útiles en el lugar respectivo.</p> | <p>Guía</p> <p>Lápiz</p> <p>Colores</p> | <p>25 minutos</p> <p>5 minutos</p> |
|--|---|---|------------------------------------|

## Anexos

### Anexo 1

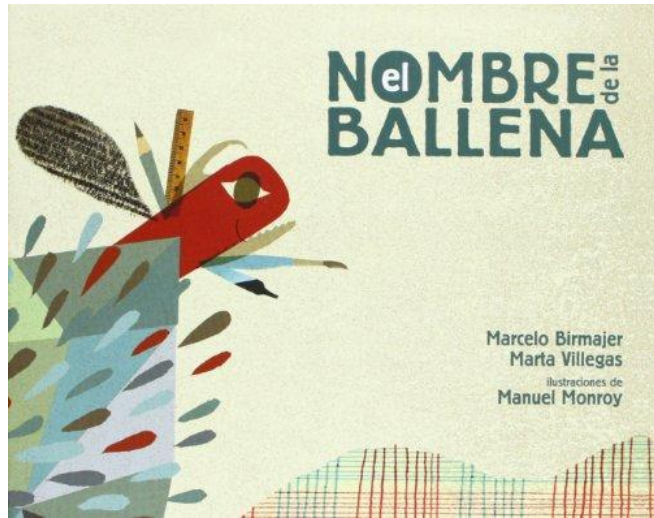

<https://bit.ly/2QihPJS>

### Anexo 2

1 Complete la banda de dibujo con los sucesos más importantes del cuento "El nombre de la Ballena" teniendo en cuenta el inicio, desarrollo y final.

**Actividad # 7: Idiomas**

**Tópicos Generativos**

- ¿De qué manera me acepto y me siento parte de un grupo?

| Desempeños de comprensión | Momentos de clase | Recurso<br>s | Tiem<br>po |
|---------------------------|-------------------|--------------|------------|
|---------------------------|-------------------|--------------|------------|

|  |   |   |                   |
|--|---|---|-------------------|
| <ul style="list-style-type: none"> <li>• <i>Identifica rasgos característicos de las personas en diferentes países.</i></li> <li>• <i>Reconoce diferencias y similitudes de características que conforman grupos.</i></li> </ul> | <p><b>Inicio</b></p> <p>Se inicia la actividad saludando a los niños y niñas preguntándoles</p> <p>¿Qué idioma hablamos nosotros?</p> <p>¿Todos nos saludamos en el mismo idioma?</p> <p>¿Qué pasaría si todas las personas del mundo hablan el mismo idioma?</p> <p>¿Qué idiomas conoces?</p> <p>¿Por qué crees que hay diferentes idiomas?</p> <p>¿Ha viajado algún lugar donde hablen otro idioma?</p> <p>¿Cómo te sientes cuando no entiendes otros idiomas?</p> <p>Luego de conocer el pre saberes de los niños y niñas se proyecta el video “Canción ONU Naciones Unidas Hola” (<b>Anexo 1</b>) invitándolos a repetir los saludos que se mencionan en el video e identificar qué idiomas aparecen.</p> <p><b>Desarrollo</b></p> <p>Después se proyecta en el tablero la imagen de la tierra (<b>Anexo 2</b>) contándoles que</p> | <p>“Canción ONU Naciones Unidas Hola”</p> <p>Imagen</p> | <p>10 minutos</p> |
|--|---|---|-------------------|

|  |  |   |  |
|--|--|---|--|
|  | <p>allí hay varios países y personas que hablan un idioma diferente que los caracteriza y los hace distintos. A continuación se les pide que busquen debajo de sus sillas la imagen de una persona con características similares de acuerdo a un país en específico y se les indica que la colorean. <b>(Anexo 3).</b></p> <p><b>Finalización</b></p> <p>El niño que va terminando de colorear va pegando la imagen alrededor de la tierra y observando que cada imagen es diferente. Generando un espacio de socialización acerca de la importancia de tener un idioma para comunicar y expresar ideas, sentimientos siempre teniendo en cuenta que aunque seamos diferentes, tenemos que respetarnos y vivir en comunidad, todos tienen cualidades y lo más importante es vivir en paz.</p> <p>Para finalizar se les felicita por el ejercicio desarrollado y se les indica que deben organizar los materiales en el lugar respectivo.</p> | <p>de la tierra</p> <p>Imágene</p> <p>s de</p> <p>personas</p> <p>de</p> <p>diferentes</p> <p>países</p> <p>Cinta</p> <p>Colores</p> <p>Tijeras</p> | <p>25</p> <p>minutos</p> <p>5</p> <p>minutos</p> |
|--|--|---|--|

**Anexos**

**Anexo 1**



Canto infantil. (2018) “Canción ONU Naciones Unidas Hola”. Recuperado de <https://www.youtube.com/watch?v=Ay-4lAmdvkk>

**Anexo 2**



<https://bit.ly/2Mr7Rb8>

**Anexo 3**



www.circleoffriends.com

<https://bit.ly/2NfLkKo>

## Actividad # 8: Adivina el país

### Tópicos Generativos

- ¿De qué manera me acepto y me siento parte de un grupo?

| Desempeños de comprensión  | Momentos de clase   | Recursos                           | Tiempo            |
|--|---|------------------------------------|-------------------|
| <ul style="list-style-type: none"> <li>• <i>Se acepta así mismo como un ser único perteneciente a un grupo escolar.</i></li> </ul> | <p><b>Inicio</b></p> <p>Se inicia la actividad saludando a los niños y niñas cantando la canción “Saludar las manos” (<b>Anexo 1</b>) permitiendo que a través del movimiento del cuerpo se saluden con los compañeros. Luego se genera espacio de socialización preguntándoles</p> <p>¿A qué país perteneces?</p> <p>¿Cuáles son las características de tu país?</p> <p>¿Crees que cada país tiene una cultura?</p> <p>¿Conoces la cultura de otro país? ¿Cuál?</p> <p>¿Qué pasaría si todos fuéramos iguales?</p> <p>¿Es necesario respetar las culturas de las demás personas?</p> | <p>Canción “Saludar las manos”</p> | <p>10 minutos</p> |

|  |   |  |                   |
|--|---|--|-------------------|
|  | <p>¿Cómo actuarías en un país donde no conoces nada?</p> <p>¿Cómo podemos incluir a las personas con una cultura distinta a la de nosotros?</p> <p>¿Cómo te gustaría que te trataran si fueras de una cultura distinta a la de tus compañeros?</p> <p><b>Desarrollo</b></p> <p>Luego se muestra un cubo (<b>Anexo 2</b>) el cual en cada cara tiene 3 imágenes diferentes que son características específicas de un país, tomando como referente el video “¿Puedes adivinar todos los países? (<b>Anexo 3</b>)” permitiendo utilizar el cubo como recurso didáctico para jugar a adivinar el país según las imágenes y conocer los pre - saberes que tienen los niños y niñas con relación a los diferentes países.</p> <p>Antes de iniciar con el lanzamiento del cubo se recuerdan las reglas de juego</p> <ol style="list-style-type: none"> <li>1. Levantar la mano para pedir la palabra</li> <li>2. Mantener buena postura</li> <li>3. Respetar el turno de los compañeros</li> </ol> | <p>Cubo de características de los países (México, Japón, Estados Unidos,</p> | <p>20 minutos</p> |
|--|---|--|-------------------|

|  |   |  |                       |
|--|---|--|-----------------------|
|  | <p>El juego se realiza lanzando el cubo al aire y al caer al piso se observa la cara del cubo que queda en la parte superior y a partir de las 3 imágenes de la cara se adivina que país es. A medida que van adivinando los países el niño o niña debe responder ¿Por qué piensa que esas imágenes son las características del país que nombra? así hasta terminar de adivinar los 6 países (México, Japón, Estados Unidos, Argentina, Francia, Australia).</p> <p><b>Finalización</b></p> <p>Al terminar de adivinar los 6 países se pregunta y socializa.</p> <p>¿Por qué esas 3 imágenes que están en el cubo son características principales de un país?</p> <p>¿Qué hace que un país sea diferente a otro?</p> <p>¿Cuál fue el país más fácil para adivinar según las imágenes? ¿Por qué?</p> <p>¿Cuál fue el país más difícil para adivinar? ¿Por qué?</p> <p>¿Soy igual a las demás personas?</p> <p>¿Qué te hace diferente de los demás?</p> | <p>Argentina,<br/>Francia,<br/>Australia).</p> | <p>10<br/>minutos</p> |
|--|---|--|-----------------------|

|  |   |  |  |
|--|---|--|--|
|  | <p>¿Pertenezco a un grupo? ¿Por qué?</p> <p>¿Consideras importante las diferencias de un país a otro? ¿Por qué?</p> <p>Luego se les felicita por la participación y el ejercicio realizado.</p> |  |  |
|--|---|--|--|

**Anexos**

**Anexo 1**

Tiempodesol. (2016). “*Saludar las manos*”. Recuperado de: <https://www.youtube.com/watch?v=SM44wvZnTFo>

**Anexo 2**

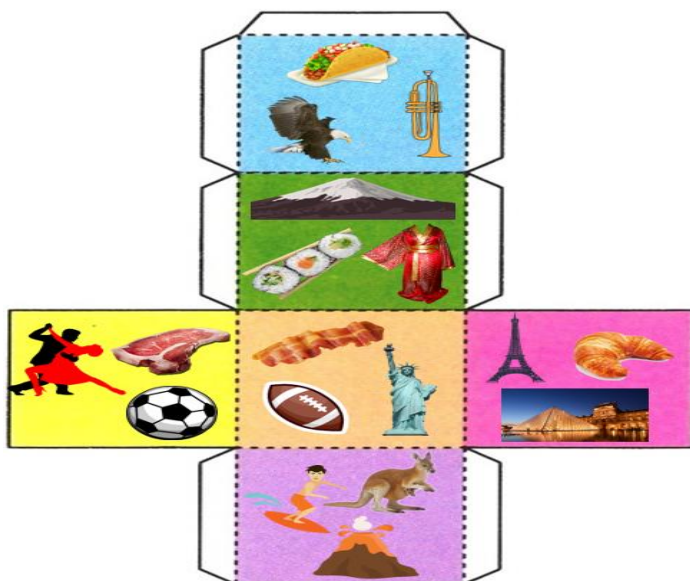

### Anexo 3

Aula 3565. (2017). “¿Puedes adivinar todos los países?”. Recuperado de <https://www.youtube.com/watch?v=Ek2SEihDC7Q&t=87s>

#### Actividad # 9: Líderes de la paz

##### Tópicos Generativos

- ¿Cómo me siento cuando puedo resolver un conflicto?

| Desempeños de comprensión  | Momentos de clase  | Recursos | Tiempo        |
|--|--|----------|---------------|
| <ul style="list-style-type: none"><li>• Afianzar actitudes de respeto, solidaridad, y justicia a través del juego de roles</li></ul> | <p><b>Inicio</b></p> <p>Para iniciar la actividad se saluda a los niños y niñas y se recuerdan las 6 normas de clase para el desarrollo de la actividad</p> <ol style="list-style-type: none"><li>1. Respirar</li><li>2. Cuidar el oído</li><li>3. Ordenar las cosas</li><li>4. Levantar la mano para pedir la palabra</li><li>5. Terminar los trabajos en el tiempo establecido</li></ol> |          | 10<br>Minutos |

|  |   |  |  |
|--|---|--|--|
|  | <p>6. Postura</p> <p>Luego se pregunta ¿Qué significa ser un líder de la paz?</p> <p>¿Conocen algún líder de la paz?</p> <p>¿En el Instituto Caldas hay algún líder de la paz?</p> <p>¿Quiénes podrían ser líderes de la paz?</p> <p>¿Qué características tiene un líder?</p> <p><b>Desarrollo</b></p> <p>Una vez escuchado los pre saberes de los niños y niñas, se proyecta el video “Mahatma Gandhi y la historia de la paz” (<b>anexo 1</b>). Luego se hace unas preguntas que lleven a la comprensión.</p> <p>¿Cómo Mahatma Gandhi resolvió los conflictos?</p> <p>¿Es importante resolver los conflictos?</p> <p>¿Has ayudado a resolver un conflicto?</p> <p>Si tuvieras que resolver todos los conflictos del mundo ¿qué harías?</p> <p>¿Cómo te sientes cuando ayudas a resolver un conflicto?</p> | <p>Video</p> <p>“Mahatma Gandhi y la historia de la paz”</p> <p>Retratos</p> |  |
|--|---|--|--|



|  |   |  |                   |
|--|---|--|-------------------|
|  | <p>Una vez socializadas las preguntas se cuenta que el 21 de septiembre es el día de la paz y que este fue dado gracias a 4 grandes líderes. Luego se presenta el retrato de cada uno de ellos (Mahatma Gandhi, Nelson Mandela, Malala y Papa Francisco) (<b>anexo 2</b>) y se cuenta que hizo cada uno de estos líderes sin importar sus creencias religiosas o políticas para ayudar a fomentar la paz en distintos lugares del mundo, Así mismo como el mago decía en el cuento “El nombre de la Ballena” que también en cualquier idioma se puede aprender a decir la palabra PAZ.</p> <p>Después se les entrega una tarjeta alusiva al día de la paz (<b>anexo 3</b>) con un mensaje la cual deberán decorar, recortar y pegar a un palo de paleta.</p> <p><b>Finalización</b></p> <p>Para finalizar la actividad cada niño debe socializar su tarjeta con los demás compañeros respondiendo a las preguntas</p> <p>¿Qué mensaje tiene la tarjeta?</p> <p>¿Por qué se celebra el día de la paz?</p> <p>¿Quién estableció el 21 de septiembre como el día de la paz?</p> <p>¿Cuál líder de la paz recuerda?</p> | <p>(Mahatma Gandhi, Nelson Mandela, Malala y Papa Francisco)</p> <p>Tarjeta de la paz</p> <p>Palos de paleta</p> <p>Colbón</p> <p>Colores</p> <p>Tijeras</p> | <p>20 Minutos</p> |
|--|---|--|-------------------|

|  |   |  |                      |
|--|---|--|----------------------|
|  | <p>¿Qué hace un líder de la paz?</p> <p>¿Cómo sería un buen líder de paz?</p> <p>¿Qué se necesitaría para volverse un líder de paz?</p> <p>¿Cómo se puede conseguir la paz?</p> <p>Luego se les indica que guarden su tarjeta en el bolso y se les felicita por la participación.</p> |  | <p>5<br/>Minutos</p> |
|--|---|--|----------------------|

## **Anexos**

### **Anexo 1**

Los creadores. (2016). “*Mahatma Gandhi y la historia de la paz*”. Recuperado de [https://www.youtube.com/watch?v=jeME\\_aRaElg](https://www.youtube.com/watch?v=jeME_aRaElg)

### **Anexo 2**

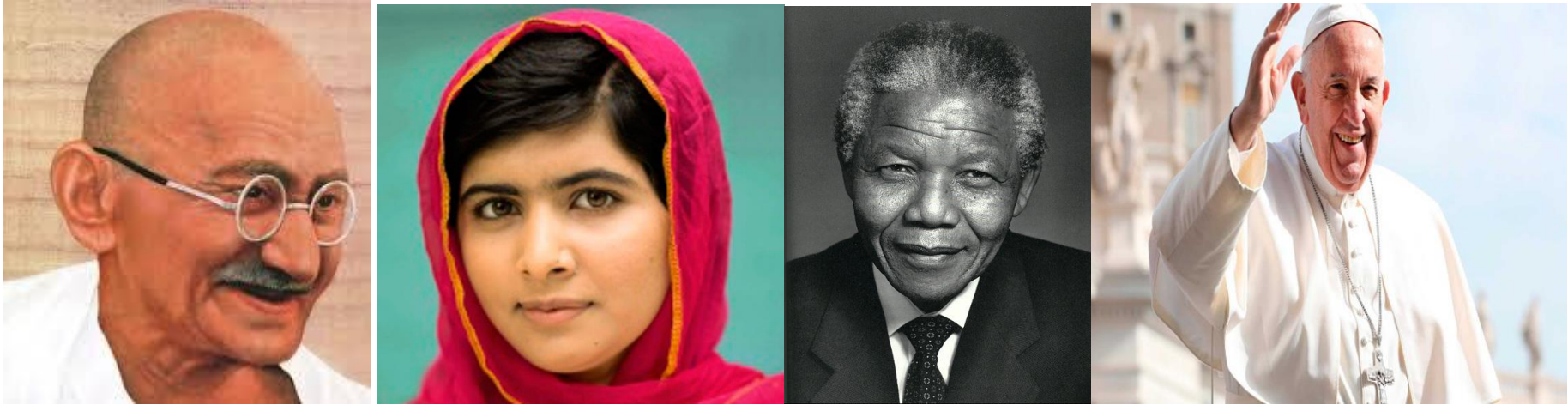

**Anexo 3**



**Actividad #10: Abracadabra que la paz se haga**

**Tópicos Generativos**

- ¿De qué manera expreso mis sentimientos y emociones?

| Desempeños de comprensión | Momentos de clase | Recursos | Tiempo |
|---------------------------|-------------------|----------|--------|
|---------------------------|-------------------|----------|--------|

|  |   |                                      |                                    |
|--|---|--------------------------------------|------------------------------------|
| <ul style="list-style-type: none"> <li>• <i>Expresa mediante un dibujo sentimientos, emociones y actitudes.</i></li> </ul> | <p><b>Inicio</b></p> <p>Se inicia la actividad saludando a los niños y niñas e invitándolos a sentarse en el piso formando una U para dar inicio a la actividad, luego se recuerda la actividad realizada el día anterior preguntando</p> <p>¿Recuerdan algún personaje que ha sido líder de paz?</p> <p>¿Por qué esos personajes son líderes de paz?</p> <p>¿Qué harías si fueras un líder de paz?</p> <p>¿Cómo ayudarías a que el mundo esté en paz?</p> <p><b>Desarrollo</b></p> <p>Después de escuchar las respuestas de los niños y niñas se muestra un sombrero de mago hecho en cartulina (<b>Anexo 1</b>) con el propósito que descubran y puedan predecir lo que posiblemente se encuentre dentro del sombrero. Luego se invita algunos niños y niñas a pasar al frente para sacar del sombrero diferentes tarjetas con valores relacionadas con la paz (<b>Anexo 2</b>). Al sacar la tarjeta deberán leerla y responder</p> | <p>Sombrero de mago en cartulina</p> | <p>5 minutos</p> <p>22 minutos</p> |
|--|---|--------------------------------------|------------------------------------|

|  |   |   |  |
|--|---|---|--|
|  | <p>¿Qué significa tener ese valor?</p> <p>¿Por qué es importante ese valor en el mundo?</p> <p>¿Cómo utilizamos ese valor cuando nos relaciones con las demás personas?</p> <p>¿Cómo sería un mundo lleno de paz?</p> <p>¿Si tuvieras que regalar la paz a quien se la darías? ¿Por qué?</p> <p>¿Qué pasaría si las personas no tuvieran valores?</p> <p>¿En qué lugares has visto que no hay valores?</p> <p>Al generar un espacio de socialización, se menciona que todos serán líderes de paz y para ello se saca del sombrero unas hojas blancas simulando que son “hojas mágicas” donde deberán dibujar su mundo ideal lleno de paz reflejando los diferentes valores presentes en el sombrero mágico, para ello pasan a sus respectivas sillas con la cartuchera y la “hoja mágica” a realizar el dibujo.</p> <p><b>Finalización</b></p> <p>Para finalizar cada niño y niña pasará al frente mostrando su dibujo y contando</p> | <p>Tarjetas<br/>de valores</p> <p>Hojas<br/>mágicas</p> |  |
|--|---|---|--|

|  |  |  |           |
|--|--|--|-----------|
|  | cómo sería un mundo de paz. Luego lo deben guardar dentro del sombrero del mago para mencionar que el mago llevará estos dibujos a la ballena. |  | 8 minutos |
|--|--|--|-----------|

## Anexos

### Anexo 1



<https://bit.ly/2Mhfvjn>

### Anexo 2



<https://bit.ly/2N1ROR3>

**Actividad # 11: Solución de conflictos**

**Tópicos Generativos**



- ¿Cómo puedo participar en equipo en diferentes situaciones?

| Desempeños de comprensión   | Momentos de clase   | Recursos | Tiempo     |
|---|---|----------|------------|
| <ul style="list-style-type: none"> <li>• <i>Resuelve conflictos con sus compañeros.</i></li> <li>• Lee frases relacionada con el proyecto pedagógico de aula.</li> <li>• Comprende el significado de palabras relacionadas con el proyecto pedagógico del período.</li> </ul> | <p><b>Inicio</b></p> <p>Se inicia la actividad saludando a los niños y niñas invitándolos a sentarse en el piso formando una U y recordando la actividad realizada el día anterior “Abracadabra que la paz se haga” preguntando</p> <p>¿Por qué es importante tener un mundo en paz?</p> <p>¿Qué se necesita para estar felices?</p> <p>¿Cómo vivimos en paz?</p> <p>¿Qué harías para fomentar la paz en el salón?</p> <p>Sí en el salón de clase se presenta algún problema ¿Qué harías para solucionarlo?</p> <p>Al escuchar las respuestas de los niños y niñas se menciona que la ballena está contenta porque ha recibido los dibujos que elaboraron todos sobre un mundo lleno de</p> | Carta    | 10 minutos |

|  |  |                                       |                            |
|--|--|---------------------------------------|----------------------------|
|  | <p>paz y les ha mandado una carta (<b>Anexo 1</b>) en donde les da las gracias y les cuenta que necesita ayuda para resolver unos conflictos.</p> <p><b>Desarrollo</b></p> <p>A medida que se va leyendo cada conflicto los niños y niñas deben imaginar cada situación y pensar en una gran solución. Luego se les pregunta</p> <p>¿Cómo te sentirías si estuvieras en esa situación?</p> <p>¿Qué harían para resolver el conflicto?</p> <p>¿A quién le pedirías ayuda?</p> <p>Después se les indica que pasen a su respectiva silla para trabajar en equipo. Para ello, a cada mesa se le entregará la imagen de una situación de conflicto (<b>Anexo 2</b>) en donde deberán observar la imagen y reflexionar en grupo cómo pueden entre todos ayudar a solucionarlo.</p> <p><b>Finalización</b></p> <p>Para finalizar cada grupo pasará al frente para mostrar la imagen del conflicto que</p> | <p>Tarjetas<br/>de<br/>conflictos</p> | <p>20<br/>minut<br/>os</p> |
|--|--|---------------------------------------|----------------------------|

|  |  |  |                   |
|--|--|--|-------------------|
|  | le correspondió y entre el grupo decir cuál fue la solución que pensaron a dicho conflicto y se les felicita por la participación. |  | 10<br>minut<br>os |
|--|--|--|-------------------|

## Anexos

### Anexo 1

Queridos niños y niñas caldistas me siento muy feliz al recibir los diferentes dibujos de paz llenos de amor, amistad y respeto. Me han contado que son líderes de paz y necesito la ayuda de todos para resolver algunos problemas que se presentan en el fondo del mar.



Primer problema:

Hace varios días en las profundidades del mar entre peces de colores, pulpos y delfines vivía un enorme tiburón. Este tiburón siempre iba nadando tratando de hacer amigos, pero cada vez que se acercaba todos huían asustados pensando que se los iba a comer. Una mañana el tiburón paseando muy contento vio un hermoso barco con muchas personas dentro. Al acercarse escuchó que las personas iban en busca de muchos peces, pulpos y delfines. El tiburón muy asustado me vino a buscar pidiendo ayuda. ¿Por qué piensas que las personas quieren atrapar a los animales del mar? ¿Qué les dirías a esas personas? ¿Qué harías para ayudar al tiburón?



Segundo problema:

En una tarde, caballito de mar se encontraba jugando con su pelota favorita cuando de repente la tiró tan fuerte que cayó en la casa del señor pulpo, el animal más bravo del mar. Caballito de mar sabe que el señor pulpo está la mayor parte del tiempo de mal genio porque no tiene amigos. Así que decide acercarse a la casa del pulpo, sin embargo sus amigos le advierten que no, porque puede salir lastimado. Sin saber que hacer para recuperar su pelota favorita decide buscarme para pedir ayuda. ¿Por qué piensa que el pulpo no tiene amigos? ¿Como te sentirías al no tener amigos? ¿Que harías para ayudar a caballito de mar?



## Anexo 2



<https://bit.ly/2NtucVb>



<https://bit.ly/2O3faIR>



<https://bit.ly/2Nq1jJx>

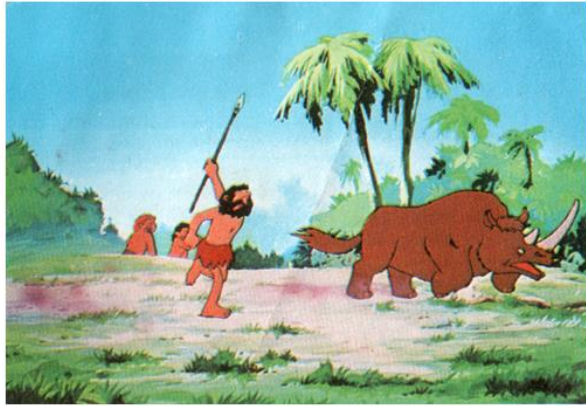

<https://bit.ly/2x1hbbT>



<https://bit.ly/2CEuBQn>

## Actividad #12: Ballena Azul

### Tópicos Generativos

- ¿Cómo planteo soluciones frente a diferentes conflictos?

| Desempeños de comprensión | Momentos de clase | Recursos | Tiempo |
|---------------------------|-------------------|----------|--------|
|                           |                   |          |        |

|   |  |  |                  |
|---|--|--|------------------|
| <ul style="list-style-type: none"> <li>• <i>Propone soluciones adecuadas a conflictos presentados</i></li> <li>• Reconoce visualmente cantidades representadas con número.</li> </ul> | <p><b>Inicio</b></p> <p>Se inicia la actividad saludando a los niños y niñas, luego se recuerda la actividad anterior en donde le ayudaron a resolver los conflictos de la ballena y sus amigos, preguntando</p> <p>¿Qué conflictos recuerdan?</p> <p>¿Cómo ayudaron a resolver los conflictos?</p> <p>¿Qué hubiera pasado si la ballena no les hubiera pedido ayuda?</p> <p>¿Cómo se sentirían si tuvieran que ayudar a un amigo? ¿Cómo lo ayudaría?</p> <p>¿A quién le pedirías ayuda?</p> <p>¿Cómo son las ballenas?</p> <p>¿Por qué los animales siempre le piden ayuda a ballena para solucionar los conflictos?</p> <p><b>Desarrollo</b></p> <p>Después de escuchar las respuestas y pre saberes de los niños y niñas se proyecta el</p> |  | <p>5 minutos</p> |
|---|--|--|------------------|

|  |  |  |                       |
|--|--|--|-----------------------|
|  | <p>video “ La ballena Azul” ( <b>Anexo 1</b>) para socializar algunas de las características de la ballena preguntándoles</p> <p>¿Qué tipo de animal es la ballena?</p> <p>¿Qué comen las ballenas?</p> <p>¿Han visto una ballena?</p> <p>¿ Cómo son las ballenas</p> <p>¿Dónde viven las ballenas?</p> <p>Si se encuentran una ballena ¿cómo se sentirías?</p> <p>Luego se les muestra una guía (<b>Anexo 2</b>) que contiene el dibujo de una ballena que está dividida en varias partes, en esas partes hay diferentes números, en donde se le asignará un color a cada número. Se les indica que deberán escribir su nombre y colorearla según corresponda el número con el color.</p> <p><b>Finalización</b></p> <p>Cuando todos los niños y niñas hayan terminado de colorear se les pregunta ¿Qué</p> | <p>Video “<br/>La ballena azul”<br/>Guía</p> | <p>20<br/>minutos</p> |
|--|--|--|-----------------------|

|  |  |  |           |
|--|--|--|-----------|
|  | animal descubriendo al colorear? ¿Por qué ese animal? y se les felicita por la participación indicándoles que deben organizar los útiles en el lugar respectivo. |  | 5 minutos |
|--|--|--|-----------|

## **Anexos**

### **Anexo 1**

Chuchutv. (2016). “La ballena Azul”. Recuperado de <https://www.youtube.com/watch?v=fUQvAUmNhiw>

### **Anexo 2**



1 Coloree la imagen según el color que corresponde a cada número.

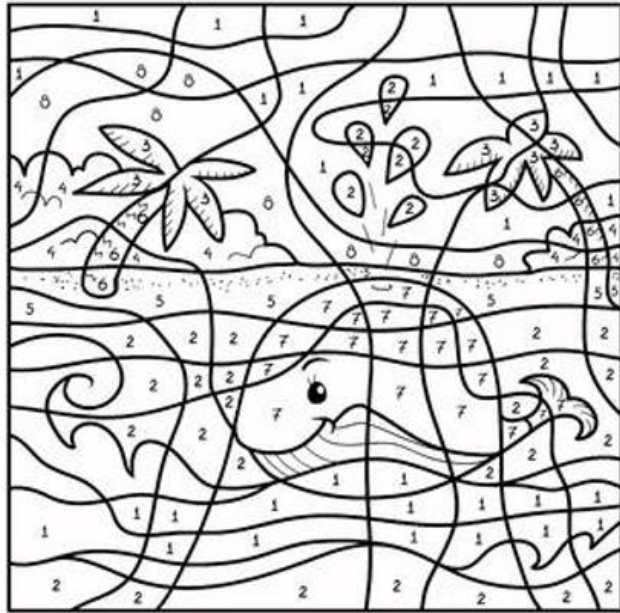

- |           |          |            |          |
|-----------|----------|------------|----------|
| 1 Celeste | 3 Verde  | 5 Amarillo | 7 Rojo   |
| 2 Azul    | 4 Morado | 6 Naranja  | 8 Marrón |

### Actividad #13: Escondite de los pensamientos

## Tópicos Generativos

- ¿De qué manera expreso mis impresiones frente a diferentes situaciones?

| Desempeños de comprensión   | Momentos de clase   | Recursos | Tiempo    |
|---|---|----------|-----------|
| <ul style="list-style-type: none"> <li>• <i>Comunica sus impresiones sobre las personas, objetos y situaciones que le produce confianza, desconfianza o frustración.</i></li> </ul> | <p><b>Inicio</b></p> <p>Se inicia la actividad saludando a los niños y niñas y se recuerda la actividad realizada el día anterior preguntando</p> <p>¿Qué animal se relaciona con el proyecto? ¿Por qué ese animal y no otro? ¿En que nos puede ayudar?</p> <p>¿Qué conflictos se evidencian en preescolar?</p> <p>Imaginando que somos Ballenas ¿Qué podríamos hacer para ayudar a solucionarlos?</p> <p>¿Qué conflictos has tenido? ¿Con quiénes? ¿Por qué? ¿Cómo lo solucionaste?</p> <p>¿Has ayudado a solucionar algún conflicto?</p> <p>¿Por qué la Ballena tiene el estómago tan grande? ¿Qué guardará dentro de ella?</p> |          | 5 minutos |

|  |  |  |                          |
|--|--|--|--------------------------|
|  | <p><b>Desarrollo</b></p> <p>Una vez finalizada la socialización y reflexión orientada hacia la comprensión de la solución de conflictos, se les indica que la Ballena al tener un estómago tan grande guarda dentro de ella los conflictos y malas situaciones que han presentado algunas personas intentando ayudar a solucionarlos. Por esta razón, cada uno va a escribir malos momentos o conflictos que hayan tenido en una hoja de papel para guardarlos en el estómago de la Ballena y que ella pueda ayudar a solucionarlos, así como el mago lo hizo con el cofre de los idiomas.</p> <p>Luego se hace entrega de un pedazo de hoja y se les indica que ahí van a escribir aquellos momentos vividos que no les hayan gustado o algún conflicto al que se hayan visto expuestos.</p> <p>Después se procede a la realización de la Ballena (<b>Anexo 1</b>) haciendo entrega de los materiales (Bomba azul, cartulina blanca, Colbón y ojo movable) indicándoles que</p> | <p>Hoja</p> <p>Cartulin</p> <p>a</p> <p>Ojo</p> <p>movible</p> <p>Bomba</p> <p>Colbón</p> <p>Colores</p> | <p>20</p> <p>minutos</p> |
|--|--|--|--------------------------|

|  |  |  |                      |
|--|--|--|----------------------|
|  | <p>primero deben pegar la bomba en la cartulina formando una Ballena y teniendo él cuenta que la boca de la bomba quede como la cola de la Ballena. Luego se pega el ojo movable y por último se le dibuja la boca.</p> <p><b>Finalización</b></p> <p>Una vez terminen de hacer la ballena se les indica que guarden la hoja donde escribieron en el cuerpo de la Ballena, haciendo relación con lo mismo que hizo el mago cuando decidió esconder los idiomas en el estómago de la ballena. Así mismo, mostrar su trabajo a los compañeros y dejarlo en el mesón permitiendo que se sequen para mostrarlo el día de la creatividad.</p> |  | <p>5<br/>minutos</p> |
|--|--|--|----------------------|

## **Anexos**

### **Anexo 1**



<https://bit.ly/2x8gm17>

**Actividad #14: Historias en el cubo**

**Tópicos Generativos**

- ¿De qué manera participo en equipo?

| Desempeños de comprensión  | Momentos de clase  | Recursos                            | Tiempo            |
|--|--|-------------------------------------|-------------------|
| <ul style="list-style-type: none"> <li>• <i>Manifiesta agrado por participar en equipo de actividades lúdicas.</i></li> <li>• Expresa de forma oral o gráfica los momentos de una narración (antes, durante y después).</li> </ul> | <p><b>Inicio</b></p> <p>Se inicia la actividad saludando a los niños y niñas e indicándoles que formen una U cantando la canción “giraluna, girasol” (<b>Anexo 1</b>) permitiendo que se organicen mientras cantan la canción para sentarse en el piso.</p> <p>Luego se recuerda las 6 normas de clase y se genera un espacio de diálogo sobre las actividades que hicieron en la semana de receso y se les pregunta.</p> <p>¿Quién ha creado historias de cuento?</p> <p>¿Cuál fue el último cuento que leyeron y qué situación se presentaba?</p> <p>¿Por qué leen cuentos? ¿Qué es lo más importante de leer cuentos?</p> <p>¿Qué pasaría en el mundo si no existieran los cuentos?</p> | <p>Canción “gira luna, girasol”</p> | <p>10 minutos</p> |

|  |  |   |                       |
|--|--|---|-----------------------|
|  | <p>¿Los cuentos podrían desaparecer? ¿Por qué?</p> <p>Si todos fueran cuentos ¿Cómo se llamarían? ¿Por qué?</p> <p>Si llegaran a desaparecer los cuentos ¿Qué podrían hacer para recuperarlos?</p> <p>A partir de las preguntas y respuesta de los niños y niñas se genera un espacio de socialización y reflexión de cómo se ven involucrado los cuentos en su diario vivir.</p> <p><b>Desarrollo</b></p> <p>Luego se les muestra una hoja (<b>Anexo 2</b>) que contiene un cubo con diferentes imágenes en cada cara las cuales deben colorear, recortar el cubo, doblar por las líneas punteadas y pegarlo para armarlo. (Cada cubo contiene 6 imágenes diferentes, una por cada cara las cuales permiten crear una historia a partir de estas. Además, cada cubo tiene una historia diferente a los demás creando historias según la cantidad de niños y niñas en el salón).</p> <p>Una vez explicado el trabajo a realizar, se les indica que se ubiquen en sus</p> | <p>Hojas<br/>con los<br/>cubos<br/>Colores<br/>Tijeras<br/>Colbón</p> | <p>20<br/>minutos</p> |
|--|--|---|-----------------------|

|  |  |  |                  |
|--|--|--|------------------|
|  | <p>respectivas sillas y la persona líder de las cartucheras las reparte, al mismo tiempo que la persona líder de las guías reparte las hojas, mientras los demás niños y niñas esperan en sus puestos. Después que cada uno tenga la hoja y la cartuchera puede empezar a armar el cubo siguiendo el orden (1. Colorear 2. Recortar 3. Doblar 4.Pegar) teniendo siempre presente el cuidado y la importancia de compartir materiales como el colbón con los otros compañeros.</p> <p><b>Finalización</b></p> <p>Para finalizar se les indica a los niños y niñas que ubiquen los cubos en el mesón permitiendo que se sequen y queden más resistentes para utilizarlos en la actividad del siguiente día. Luego se les felicita por la participación, trabajo en grupo y se les indica que organicen todo los materiales que utilizaron dejándolos en el puesto correspondiente.</p> |  | <p>5 minutos</p> |
|--|--|--|------------------|

**Anexos**

**Anexo 1**

Canto Alegre. (2016). “Gira luna, gira sol”. Recuperado de <https://www.youtube.com/watch?v=HYQLRSI0KT4>



Anexo 2

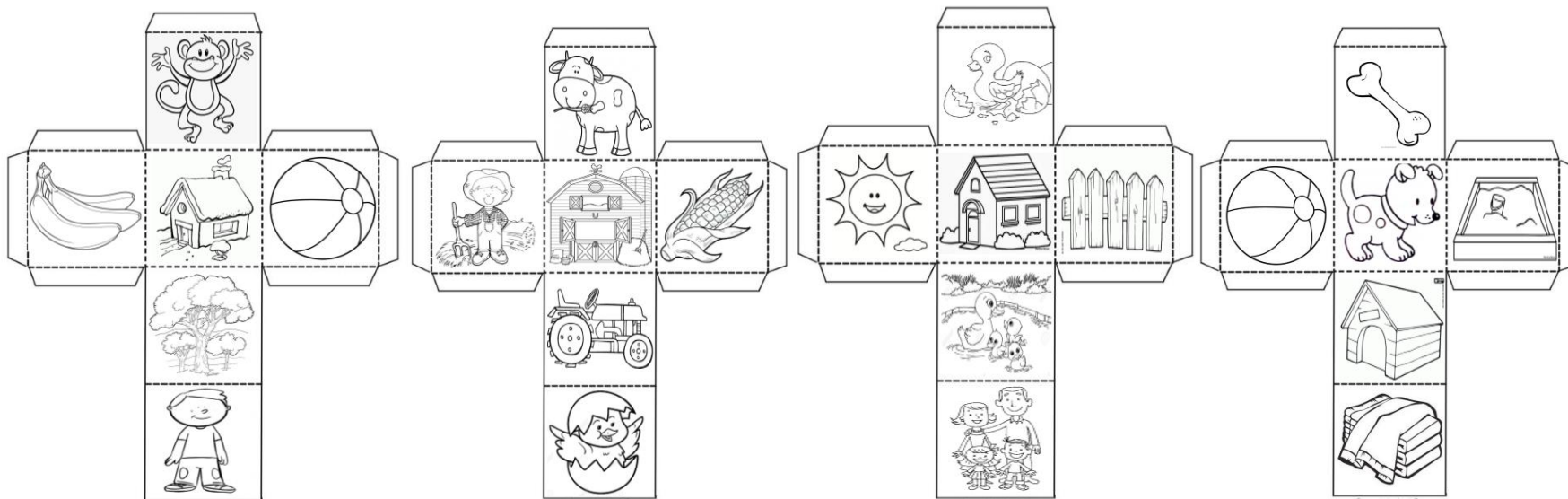

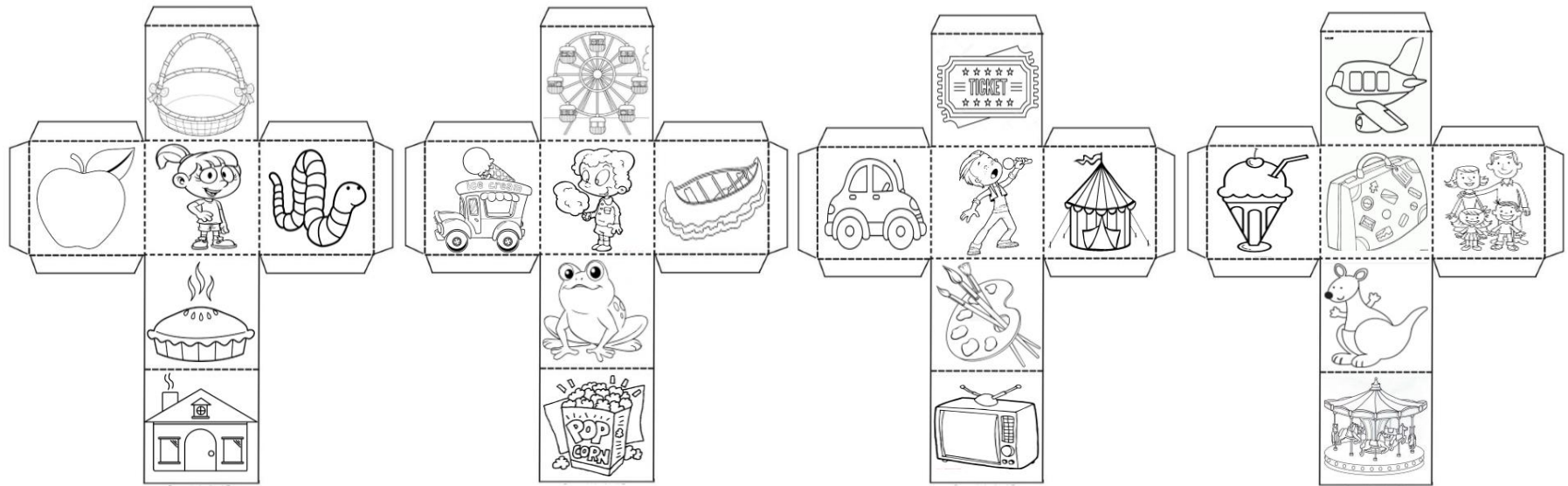
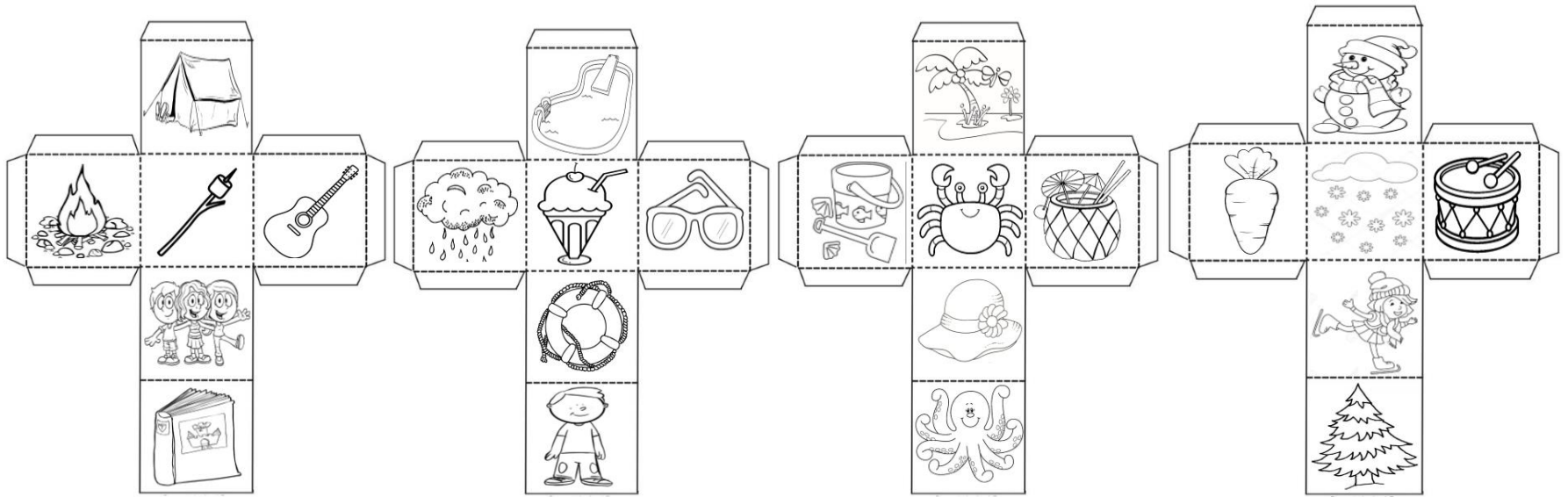

**Actividad # 15: Juego con las historias**

**Tópicos Generativos**

- ¿De qué manera participo en equipo?

| Desempeños de comprensión   | Momentos de clase  | Recursos  | Tiempo            |
|---|--|---|-------------------|
| <ul style="list-style-type: none"> <li>• <i>Manifiesta agrado por participar en equipo de actividades lúdicas.</i></li> <li>• Expresa de forma oral o gráfica los momentos de una narración (Inicio, después y final).</li> </ul> | <p><b>Inicio</b></p> <p>Se inicia la actividad saludando a los niños y niñas cantando la canción “Hola para ti” (<b>Anexo 1</b>) invitándolos a saludarse con sus compañeros. Luego se recuerda la actividad del día anterior preguntándoles</p> <p>¿Que recuerdan que se hizo en la actividad anterior?</p> <p>¿Porque al inicio de la actividad se empezó hablando de los cuentos?</p> <p>¿Qué relación tiene el cubo que hicieron con los cuentos?</p> <p>¿Por qué y para qué se hicieron los cubos?</p> <p>¿Cómo se podrían jugar con los cubos que hizo cada uno?</p> | <p>Canción</p> <p>“Hola para ti”</p> <p>Cubos</p> | <p>10 minutos</p> |

|  |   |  |                   |
|--|---|--|-------------------|
| <ul style="list-style-type: none"> <li>● Describe secuencias de imágenes de forma oral y escrita con frases coherentes.</li> </ul> | <p><b>Desarrollo</b></p> <p>Luego se muestra un cubo con las mismas características al cubo que realizó cada niño y niña, por cada cara una imagen (<b>Anexo 2</b>) y se procede a contar una historia inventada teniendo coherencia con las imágenes del cubo, dando el ejemplo al ejercicio que deben hacer los niños y niñas con el cubo que crearon el día anterior, permitiendo que observen e identifiquen cómo se puede crear una historia a partir de imágenes utilizando como recurso didáctico el cubo.</p> <p>Después se les indica que cada uno va a pasar a coger su cubo que están ubicados en el mesón y van a observar las imágenes pensando cómo podrían crear una historia a partir de estas.</p> <p>Para poder hacer el ejercicio de los cubos es importante recordar las 6 normas de clase</p> <ol style="list-style-type: none"> <li>1. Respirar</li> <li>2. Cuidar el oído</li> </ol> |  | <p>25 minutos</p> |
|--|---|--|-------------------|

|  |  |  |                  |
|--|--|--|------------------|
|  | <ol style="list-style-type: none"> <li>3. Ordenas las cosas</li> <li>4. Levantar la mano para pedir la palabra</li> <li>5. Terminar los trabajos en el tiempo establecido</li> <li>6. Postura</li> </ol> <p>Luego se llama a un niño o niña que pase al frente con su cubo y empecé creando su historia mostrando la imagen en el cubo, teniendo en cuenta que deben utilizar las 6 imágenes, que se pueden repetir las imágenes durante la historia y que la historia debe tener un inicio, después y final siguiendo el ejemplo que se dio al inicio de la actividad. Así uno a uno va pasando hasta que todos puedan participar y crear su historia.</p> <p><b>Finalización</b></p> <p>Para finalizar se les pregunta ¿Cómo se sintieron al pasar al frente a crear su historia con las imágenes? ¿Qué fue lo más difícil de hacer la actividad? ¿Por qué? ¿Qué fue lo más fácil de hacer la actividad? ¿Por qué? ¿Alguna vez habían hecho un ejercicio similar o igual? ¿De qué otra forma podrían contar e inventar historias? y se</p> |  | <p>5 minutos</p> |
|--|--|--|------------------|

|  |   |  |  |
|--|---|--|--|
|  | les felicita por la participación y el ejercicio realizado. |  |  |
|--|---|--|--|

**Anexos**

**Anexo 1**

Tiquitos. (2016). “*Hola hola para ti*”. Recuperado de <https://www.youtube.com/watch?v=LcOGhcLxpD>

**Anexo 2**



## Actividad # 16: Creación de un mundo nuevo

### Tópicos Generativos

- ¿Cómo demuestro la amistad a mis compañeros?

| Desempeños de comprensión  | Momentos de clase  | Recursos                           | Tiempo            |
|--|--|------------------------------------|-------------------|
| <ul style="list-style-type: none"> <li>• <i>Manifiesta sentimientos de amistad y respeto hacia sus compañeros.</i></li> <li>• Discrimina las figuras planas de círculo, cuadrado, rectángulo y triángulo.</li> </ul> | <p><b>Inicio</b></p> <p>Se inicia la actividad saludando a los niños y niñas por medio de la canción “Hola, Hola” (<b>Anexo 1</b>) y se recuerda lo realizado el día anterior preguntando</p> <p>¿Cuál fue la historia que más les gustó? ¿Por qué?</p> <p>¿En casa quien les cuenta historias?</p> <p>¿Les gustaría ser creadores de historias? ¿Por qué?</p> <p>¿Qué harán los creadores de historias?</p> <p>¿Cómo deben ser los creadores de historias?</p> <p>¿A quién le contarías esas historias?</p> | <p>Canción</p> <p>“Hola, Hola”</p> | <p>10 minutos</p> |

|   |  |  |                   |
|---|--|--|-------------------|
| <ul style="list-style-type: none"> <li>● Identifica figuras planas en objetos de su entorno.</li> </ul> | <p><b>Desarrollo</b></p> <p>Después de escuchar las respuestas de los niños y niñas se muestra el sombrero mágico del mago en cartulina (<b>Anexo 2</b>) con el propósito que descubran y puedan predecir lo que posiblemente se encuentre dentro del sombrero. Luego se saca del sombrero diferentes figuras geométricas (círculo, triángulo, cuadrado y rectángulo) y se les pregunta ¿Por qué del sombrero del mago salieron esas figuras? ¿Qué piensan que se puede formar con estas figuras? ¿Qué relación tiene las figuras que salieron del sombrero con el contar historias? ¿Qué animal se podría crear con estas figuras?</p> <p>Luego se crea un elefante (<b>Anexo 3</b>) utilizando estas figuras geométricas permitiendo la identificación de cada una. A medida que se va creando el animal se pregunta ¿Qué animal estarán formando las figuras? Al terminar de formar la figura se les indica que mencionen las características del animal construido y se pregunta ¿Qué relación tiene el animal con el sombrero del mago? ¿Por qué un elefante?</p> | <p>Sombrero de mago</p> <p>Figuras geométricas (círculo, triángulo, cuadrado y rectángulo)</p> <p>Tarjeta blanca</p> | <p>20 minutos</p> |
|---|--|--|-------------------|



|  |   |       |            |
|--|---|-------|------------|
|  | <p>A continuación se les dice que el elefante se siente solo y necesita un mundo y amigos con quien compartir, en ese momento se les pregunta ¿Si ustedes fueran el elefante cómo se sentirían al no tener amigos? ¿Qué harían para tener nuevos amigos? ¿Cómo se sentirían al ser el único niño o niña del salón? ¿Qué pasaría? ¿Qué se debe hacer para tener amigos? ¿Cómo podrían ayudar al elefante a tener amigos?</p> <p>Luego se les entrega un sobre con diferentes figuras y se les indica que tienen que crear un amigo u objeto para acompañar al elefante. Así mismo se les entrega una tarjeta blanca donde deben pegar su creación.</p> <p><b>Finalización</b></p> <p>Al terminar se indica que uno a uno va a pasar al frente para mostrar su creación y contar por qué decidió crear ese animal u objeto con las figuras dadas. Luego deben pegarlas en el tablero para ir construyendo el mundo del elefante y se les pregunta ¿Cómo se sentirá el elefante ahora que tiene amigos y un mundo para jugar? ¿Cómo sería su mundo con muchos amigos? ¿Cómo hacen para tener amigos?</p> <p>Por último entre todos se le asigna un nombre al mundo que se creó y se da las</p> | Cinta | 10 minutos |
|--|---|-------|------------|

|  |  |  |  |
|--|--|--|--|
|  | gracias a cada uno de ellos porque el elefante quedó muy contento habitando en este nuevo lugar. |  |  |
|--|--|--|--|

## **Anexos**

### **Anexo 1**

Canta maestra. (2016). “Hola, Hola” Recuperado de: <https://www.youtube.com/watch?v=PAgetc5RBeU>

### **Anexo 2**



<https://bit.ly/2Mhfvjn>

### **Anexo 3**

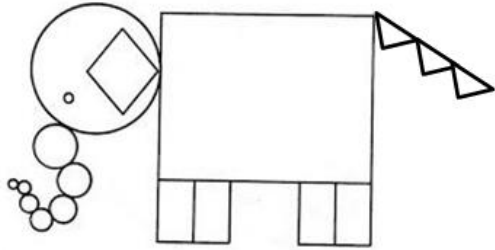

<https://co.pinterest.com/pin/853291460624268367/>

### Actividad # 17: Mensajes secretos de amistad

#### Tópicos Generativos

- ¿Cómo demuestro la amistad a mis compañeros?

| Desempeños de comprensión   | Momentos de clase  | Recursos                      | Tiempo            |
|---|--|-------------------------------|-------------------|
| <ul style="list-style-type: none"> <li>• <i>Manifiesta sentimientos de amistad y respeto hacia sus compañeros.</i></li> </ul> | <p><b>Inicio</b></p> <p>Al iniciar la actividad se saludan a los niños y niñas cantando la canción “Una nube” (<b>Anexo 1</b>) realizando los movimientos que se describen en la canción.</p> <p>Después se recuerda el ejercicio realizado con la Ballena que conlleva a la comprensión y se pregunta</p> | <p>Canción<br/>“Una nube”</p> | <p>10 minutos</p> |

|  |   |  |                   |
|--|---|--|-------------------|
|  | <p>¿Qué se hizo con el mensaje y la bomba en el estómago de la Ballena?</p> <p>¿Por qué la Ballena tiene el estómago tan grande?</p> <p>Imaginando que todos somos Ballena ¿Que guardarían en el estómago? ¿Por qué?</p> <p>¿Por qué fue importante escribir en una hoja de papel un conflicto o mala situación que hayan vivido para guardarla en el estómago de la Ballena?</p> <p><b>Desarrollo</b></p> <p>Una vez contextualizados en el ejercicio realizado con el estómago de la Ballena, se les indica que poco a poco todos esos malos momentos o conflictos que escribieron se van a ir solucionando para convivir en paz y el primer paso iba hacer en la actividad de hoy. Así que se muestra una bolsa que contiene los nombres de todos los niños y niñas del salón y cada uno va pasando y sacando un papelito con el nombre de algún compañero el cual deben mantenerlo en secreto porque en el corazón de cartulina que será entregado van a escribir un mensaje a ese compañero que sacaron expresando sentimientos de amistad, paz y amor decorando la tarjeta como lo desee.</p> | <p>Bolsa</p> <p>Papelitos</p> <p>con los nombres</p> | <p>15 minutos</p> |
|--|---|--|-------------------|

|  |   |  |                       |
|--|---|--|-----------------------|
|  | <p><b>Finalización</b></p> <p>Una vez terminada la tarjeta se les indica que cada uno va a pasar al frente con su tarjeta y dará unas características del compañero que sacó para que todos puedan adivinar quién es y entregarle la tarjeta, este ejercicio se realiza con todos hasta que cada uno tenga una tarjeta y finalmente se les felicita por la participación.</p> | <p>Corazone<br/>s en<br/>Cartulina<br/><br/>Colores<br/><br/>Lápiz</p> | <p>10<br/>minutos</p> |
|--|---|--|-----------------------|

## Anexos

### Anexo 1

VueltaCanela. (2017). “Una Nube”. Recuperado de <https://www.youtube.com/watch?v=NLMVEitVGGQ>

### Actividad # 18: Llaverero de la amistad

#### Tópicos Generativos

- ¿Cómo el valor de la amistad es importante en las relaciones con los demás?

| Desempeños de comprensión | Momentos de clase | Recursos | Tiempo |
|---------------------------|-------------------|----------|--------|
|---------------------------|-------------------|----------|--------|

|   |   |                              |                  |
|---|---|------------------------------|------------------|
| <ul style="list-style-type: none"> <li>• <i>Manifiesta</i></li> </ul> <p><i>sentimientos de amistad y respeto hacia sus compañeros.</i></p> | <p><b>Inicio</b></p> <p>Se inicia la actividad saludando a los niños y niñas e invitándolos a sentarse en el piso formando una U, luego se les pregunta</p> <p>¿Qué sentimientos de amistad, paz y amor escribieron en el corazón de la actividad anterior?</p> <p>¿Por qué consideran que esas palabras reflejan la amistad, la paz y el amor?</p> <p>¿Qué es la amistad?</p> <p>Generando un espacio de socialización que conlleve a la comprensión de la importancia de la amistad y cada valor que refleja ésta.</p> <p><b>Desarrollo</b></p> <p>Luego se muestra un chelín indicándoles que van a crear el llavero de la amistad y se les pregunta</p> <p>¿Que se necesitará para crear un llavero de la amistad?</p> <p>¿Qué cosas es importante en la amistad?</p> | <p>Chelines</p> <p>Foami</p> | <p>5 minutos</p> |
|---|---|------------------------------|------------------|

|  |  |   |   |
|--|--|---|---|
|  | <p>¿Cómo podemos crear el llavero de la amistad?</p> <p>¿Cuáles serían los comportamientos necesarios para tener una buena amistad?</p> <p>¿Después de crear el llavero de la amistad, qué podría suceder?</p> <p>Después de escuchar las respuestas y pre saberes de los niños y niñas se muestra un corazón que representa el amor, una estrella que representa el respeto, una mano que representa el compartir y una cara feliz que representa alegría. A medida que se muestra cada una de las imágenes en foami se enhebran en un chelín y se les dice porque son importantes tenerlas en cuenta para generar la amistad.</p> <p>Luego se les entrega a cada niño y niña las 4 imágenes en foami (corazón, estrella, mano, cara feliz) (<b>anexo 1</b>) con el fin de que las decoren con lentejuela y colores, y las recorten para que posteriormente con un chelín enhebran las figuras decoradas.</p> <p><b>Finalización</b></p> <p>Una vez terminado el llavero se les pregunta ¿Qué es lo que más le gusta del llavero? ¿A quién le regalarían el llavero? ¿Por qué? ¿Cómo se sintieron al hacerlo?</p> | <p>Imágenes<br/>de estrella,<br/>corazón,<br/>manos y<br/>cara feliz</p> <p>Colbón</p> <p>Lentejuel<br/>as</p> <p>Colores</p> | <p>20<br/>minutos</p> <p>10<br/>minutos</p> |
|--|--|---|---|

|  |   |  |  |
|--|---|--|--|
|  | ¿Para qué utilizarían el llavero? Y se les felicita por la participación en la actividad. |  |  |
|--|---|--|--|

## Anexos

### Anexo 1

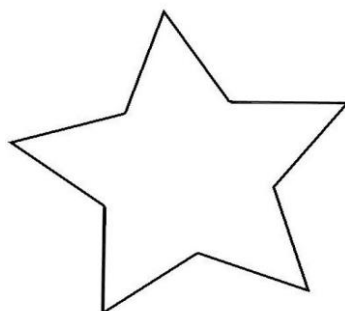

<https://bit.ly/2C8ECUa>

### Actividad # 19: Las partes de un amigo

#### Tópicos Generativos

- ¿Qué me hace ser un buen amigo?



| Desempeños de comprensión   | Momentos de clase   | Recursos                               | Tiempo            |
|---|---|--|-------------------|
| <ul style="list-style-type: none"> <li>● <i>Aprende a esperar el turno</i></li> <li>● <i>Pone en práctica el valor de la amistad.</i></li> <li>● <i>Escribe oraciones haciendo uso adecuado del renglón.</i></li> </ul> | <p><b>Inicio</b></p> <p>Se inicia la actividad saludando a los niños y niñas y recordando las 6 normas de clase</p> <ol style="list-style-type: none"> <li>1. Respirar</li> <li>2. Cuidar el oído</li> <li>3. Ordenas las cosas</li> <li>4. Levantar la mano para pedir la palabra y por cada pregunta solo participan 3 niños o niñas.</li> <li>5. Terminar los trabajos en el tiempo establecido</li> <li>6. Postura</li> </ol> <p>Luego se les pregunta</p> <p>¿Qué características tiene un buen amigo?</p> | <p>Imagen de las partes del cuerpo</p> | <p>10 minutos</p> |

|  |   |                            |                   |
|--|---|----------------------------|-------------------|
|  | <p>¿Cómo son sus amigos?</p> <p>¿Qué cosas hacen para compartir con sus amigos?</p> <p>¿A qué juegan con sus amigos?</p> <p>¿Se consideran un buen amigo? ¿Por qué?</p> <p>Luego se muestra la imagen de unos amigos (<b>Anexo 1</b>) observando las partes del cuerpo seleccionadas permitiendo que los niños y niñas las nombre e identifique su función.</p> <p><b>Desarrollo</b></p> <p>Después de escuchar las respuestas de los niños y niñas se muestra las imágenes de las partes de un amigo (<b>Anexo 2</b>) y se pegan al lado de los amigos según corresponda la línea marcada (<b>Anexo 3</b>) preguntándoles.</p> <p>¿Por qué es importante escuchar a los amigos?</p> <p>¿Qué pasa cuando sus amigos no lo escuchan?</p> <p>¿Cómo se sienten cuando es escuchado por sus amigos?</p> | <p>Guía</p> <p>Colores</p> | <p>25 minutos</p> |
|--|---|----------------------------|-------------------|

|  |  |  |                   |
|--|--|--|-------------------|
|  | <p>¿Qué hacen cuando sus amigos les hablan?</p> <p>¿Qué buenos momentos recuerdan con sus amigos?</p> <p>¿Cómo se sienten cuando comparten con sus amigos?</p> <p>¿Qué puede hacer si un amigo está triste?</p> <p>¿Cómo cuidarían a un amigo?</p> <p>¿Cómo expresan sus sentimientos a los amigos?</p> <p>Luego se menciona la importancia de cada parte (<b>Anexo 3</b>) y se les entrega una guía (<b>Anexo 4</b>) en donde deben dibujar y colorear las partes de un amigo y escribir la importancia de cada parte según lo mencionado durante la actividad.</p> <p><b>Finalización</b></p> <p>Para finalizar se les indica que se va a jugar al teléfono roto y se escoge un niño o niña que inicia diciendo alguna frase que esté relacionada con la actividad desarrollada en clase hasta que el mensaje le llegue al último niño o niña y luego se escoge otro niño y niña para jugar por segunda vez. Una vez finalizado el juego se les felicita por</p> |  | <p>10 minutos</p> |
|--|--|--|-------------------|

|  |                   |  |  |
|--|-------------------|--|--|
|  | la participación. |  |  |
|--|-------------------|--|--|

## Anexos

### Anexo 1



<https://bit.ly/2RDBFQG>

### Anexo 2

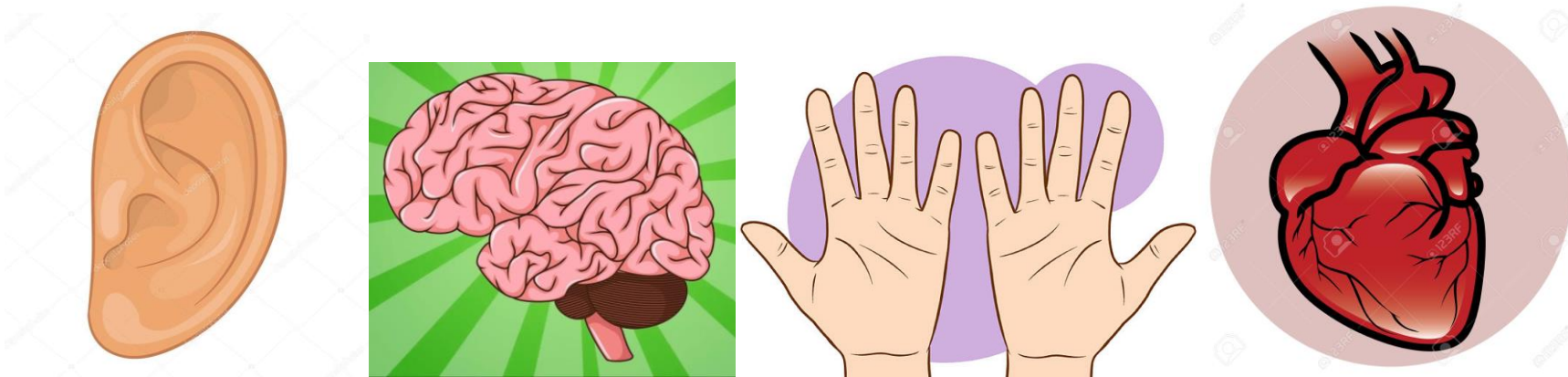

<https://bit.ly/2OQmK75>

**Anexo 3**

# Las partes de un amigo

## Ojos

Para mirar directamente a los ojos de tu amigo cuando los dos están hablando

## Buena memoria

Para recordar los momentos divertidos y las cosas importantes de tus amigos

## Manos

Para extenderlas porque algunas veces nuestros amigos necesitan un poco de ayuda

## Orejas

Para escuchar a tus amigos cuando ellos tienen un problema o se sienten decaídos

## Un corazón

Para cuidar a tus amigos y pensar en ellos a menudo antes que en tí mismo



<https://bit.ly/2RDBFQG>

Anexo 4

1 Dibuja las partes de un amigo según corresponda el número y escriba su importancia.



|   |                      |                      |
|---|----------------------|----------------------|
| 1 | <input type="text"/> | <input type="text"/> |
| 2 | <input type="text"/> | <input type="text"/> |
| 3 | <input type="text"/> | <input type="text"/> |
| 4 | <input type="text"/> | <input type="text"/> |
| 5 | <input type="text"/> | <input type="text"/> |

### Actividad # 20: Los sentidos

#### Tópicos Generativos

- ¿Cómo me ayudan los sentidos a explorar el entorno?

| Desempeños de comprensión   | Momentos de clase  | Recursos | Tiempo     |
|---|--|----------|------------|
| <ul style="list-style-type: none"> <li>• <i>Disfruta la actividad reflejando una actitud de respeto.</i></li> </ul> | <p><b>Inicio</b></p> <p>Se inicia la actividad saludando a los niños y niñas recordando las 6 normas de clase.</p> <ol style="list-style-type: none"> <li>1. Respirar</li> <li>2. Cuidar el oído</li> <li>3. Ordenar las cosas</li> <li>4. Levantar la mano para pedir la palabra</li> <li>5. Terminar los trabajos en el tiempo establecido</li> <li>6. Postura</li> </ol> <p>Luego se les pregunta generando un espacio de exploración de pre saberes que conlleven a la comprensión sobre los 5 órganos de los sentidos</p> <p>¿Qué parte del cuerpo se cuida en la segunda norma de clase?</p> |          | 10 minutos |



|  |   |   |  |
|--|---|---|--|
|  | <p>¿Qué parte del cuerpo usamos para escuchar música?</p> <p>¿Qué objetos podemos observar en el salón?</p> <p>¿Qué parte del cuerpo usamos para observar las cosas?</p> <p>¿Cómo es el sabor de un limón?</p> <p>¿Cómo es el sabor de un chocolate?</p> <p>¿Cuáles son los diferentes sabores que hay?</p> <p>¿Qué parte del cuerpo usamos para respirar y oler las flores?</p> <p>¿Cuáles son los 5 sentidos que tenemos?</p> <p>¿Cómo cuidamos nuestros sentidos?</p> <p><b>Desarrollo</b></p> <p>Luego de escuchar las respuestas de los niños y niñas se les menciona que existen 5 órganos de los sentidos que nos permiten observar, escuchar, tocar y saborear las diferentes cosas que se tienen alrededor.</p> <p>Para continuar se muestra y se pegan en el tablero las imágenes de los sentidos (ojo,</p> | <p>Imágenes de los sentidos</p> <p>imágenes</p> |  |
|--|---|---|--|

|  |  |  |                   |
|--|--|--|-------------------|
|  | <p>oído, boca, nariz y manos) (<b>Anexo 1</b>) recordando cómo utilizamos cada uno. Luego se muestra 5 imágenes (sol, fresas, gato, nota musical, perfume ) ( <b>Anexo 2</b>) preguntándoles</p> <p>¿Qué sentido se relaciona con la nota musical?</p> <p>¿Qué sentido usamos para oler el aroma del perfume?</p> <p>¿Qué sentido usamos para acariciar un gato?</p> <p>¿Con qué sentido observamos el sol?</p> <p>¿Qué sentido usamos al comer una fresa?</p> <p>A medida que los niños y niñas responden, se ubican las imágenes según corresponda a cada sentido (<b>Anexo 3</b>)</p> <p>Después se les entrega una guía ( <b>Anexo 4</b>) diciéndoles que deben leer la indicación escrita en el punto 1 y 2 para realizarla, en donde en el punto 1 deben unir con una línea los sentidos según la imagen que corresponda y en el punto 2 escribir el nombre del sentido que se utilice según cada situación.</p> | <p>(sol, fresas, gato, nota musical, perfume )</p> <p>Cinta</p> <p>Guía</p> <p>Colores</p> <p>Video<br/>“adivinanza”</p> | <p>20 minutos</p> |
|--|--|--|-------------------|

|  |  |  |                       |
|--|--|--|-----------------------|
|  | <p><b>Finalización</b></p> <p>Al finalizar la guía se proyecta el video “adivinanza para niños de los cinco sentidos” (<b>Anexo 5</b>) indicándoles que van a jugar a adivinar los cinco sentidos y todos muy atentos a las pistas que dan en el video y luego se les felicita por la participación.</p> | <p>para niños<br/>de los cinco<br/>sentidos”</p> | <p>10<br/>minutos</p> |
|--|--|--|-----------------------|

**Anexos**

**Anexo 1**

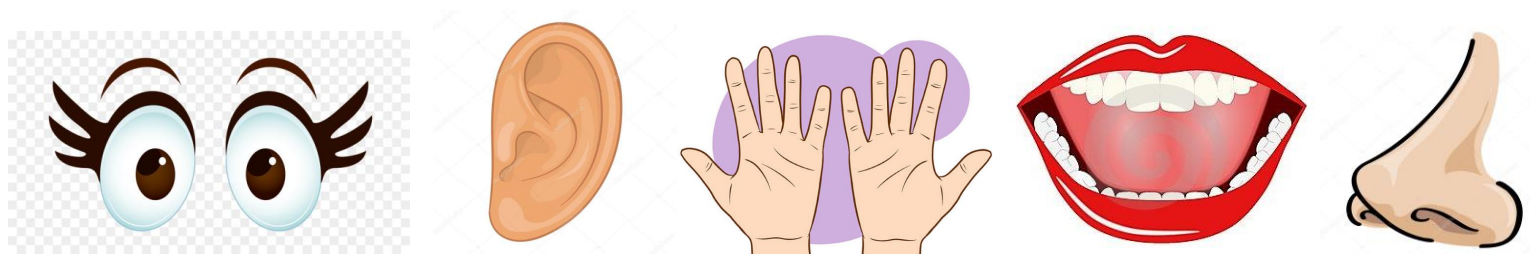

<https://bit.ly/2OQmK75>

**Anexo 2**



<https://bit.ly/2OeNizv>



<https://bit.ly/2EcjPl8>



<https://bit.ly/2RFVFSM>



<https://bit.ly/2ywQZpg>



### Anexo 3

|   |   |
|---|---|
| An emoji of a pair of large, blue eyes with long, dark eyelashes. | A bright yellow sun emoji with a smiling face and rays.   |
| An emoji of a human ear.  | A graphic illustration of a purple treble clef with colorful musical notes (red, green, blue, yellow) floating around it. |



**Anexo 4**

1 Una cada sentido con la imagen que corresponda.



•



•



•



•



•



•



•



•



•



•

2 Escriba al lado de cada imagen el sentido que se está utilizando.



### Anexo 5

El reino animal. (2015). “Adivinanza para niños de los cinco sentidos”. Recuperado de:

<https://www.youtube.com/watch?v=8XzrAFDayEo&t=39s>

**Actividad # 21: Adivina los sentidos**

**Tópicos Generativos**

- ¿Cómo me ayudan los sentidos a explorar el entorno?

| Desempeños de comprensión   | Momentos de clase   | Recurso                          | Tiempo            |
|---|---|----------------------------------|-------------------|
| <ul style="list-style-type: none"> <li>• <i>Aprende a esperar el turno y poner en práctica el valor de la paciencia.</i></li> </ul> | <p><b>Inicio</b></p> <p>Al iniciar la actividad se saludan a los niños y niñas cantando la canción “golpeteo” (<b>Anexo 1</b>) utilizando un ritmo lento con una tonalidad de voz suave y se recuerda la actividad anterior preguntándoles</p> <p>¿Cuáles son los 5 sentidos que tenemos?</p> <p>¿Cómo podemos utilizar y cuidar los sentidos?</p> <p>¿Por qué son importantes los sentidos?</p> <p>¿Qué pasaría si no tuviéramos alguno de nuestros sentidos?</p> <p>A medida que los niños y niñas van respondiendo se genera un espacio de socialización y reflexión que conlleven a la comprensión de la importancia de los</p> | <p>Canción</p> <p>“Golpeteo”</p> | <p>10 minutos</p> |

|  |  |   |                   |
|--|--|---|-------------------|
|  | <p>sentidos.</p> <p><b>Desarrollo</b></p> <p>Luego se les indica que van a jugar utilizando cada sentido, por lo cual se recuerda las 6 normas de clase:</p> <ol style="list-style-type: none"> <li>1. Respirar</li> <li>2. Cuidar el oído</li> <li>3. Ordenas las cosas</li> <li>4. Levantar la mano para pedir la palabra</li> <li>5. Terminar los trabajos en el tiempo establecido</li> <li>6. Postura</li> </ol> <p>El primer juego consiste en escuchar y adivinar los sonidos onomatopéyicos haciendo uso del sentido de la audición. Se coloca el audio “Adivina los sonidos de los animales” (<b>Anexo 2</b>) y el niño o niña que levanta la mano se le da la palabra para que adivine el animal del sonido.</p> | <p>Audio</p> <p>“Adivina los sonidos de los animales”</p> | <p>25 minutos</p> |
|--|--|---|-------------------|



|  |   |   |  |
|--|---|---|--|
|  | <p>El segundo juego consiste en un concéntrese el cual se pegarán en el tablero 12 imágenes volteadas en forma de cuadrado que corresponde a 6 parejas (<b>Anexo 3</b>) y se pasa diferentes niños y niñas al frente para que volteen 2 cuadrados con el objetivo de encontrar las parejas</p> <p>El tercer juego consiste en hacer uso del sentido del gusto, el cual se mostrará un recipiente que contiene por dentro manzana verde picada y se le indica que todos deben cerrar los ojos mientras se pasa por cada uno dando a probar lo que contiene el recipiente y al final deben levantar la mano y responder ¿Qué sabor tenía ese alimento? ¿Habían sentido ese mismo sabor antes? ¿Con qué alimento se les relaciona? ¿Cómo se llama el alimento que probaron?</p> <p>El cuarto juego consiste en mostrar 3 bolsas de papel en donde una bolsa contiene algodón, otra contiene esponja y la última contiene piedras pequeñas. En este juego se hace uso del sentido del tacto y primero se pasa la bolsa que contiene el algodón por cada niño y niña permitiendo que lo toquen únicamente haciendo uso de las manos sin poder verlo y al final se les pregunta ¿Qué textura sintieron? ¿Que había dentro de la bolsa? Luego se pasa la segunda bolsa que contiene la esponja y al final se vuelven</p> | <p>5 parejas<br/>de imágenes</p> <p>Recipient<br/>e<br/>manzana<br/>verde<br/>picada</p> <p>3 bolsas<br/>de papel</p> |  |
|--|---|---|--|

|  |  |   |                   |
|--|--|---|-------------------|
|  | <p>hacer las mismas preguntas. Por último se pasa la bolsa que contiene piedras pequeñas y se vuelve hacer las mismas permitiendo hacer reconocimiento de la textura suave, áspera y duro.</p> <p>En el último juego se hace uso del sentido del olfato y se muestra un frasco que contiene café dentro y se pasa por cada niño y niña para que lo huelan y puedan percibir que olor es y con qué cosa se les relaciona.</p> <p>A medida que se hace cada juego se hace un reconocimiento del sentido que utilizó que conlleven a la comprensión de cada uno.</p> <p><b>Finalización</b></p> <p>Para finalizar se les pregunta ¿Qué otro juego se puede utilizar para hacer uso del sentido del gusto, tacto, oído, vista y olfato? ¿Cuál de todos los juegos les gusto más? ¿Cuál fue el juego más fácil? ¿Cuál fue el juego más difícil? y se les felicita por la participación.</p> | <p>Algodón</p> <p>Esponja</p> <p>Piedras pequeñas</p> <p>Frasco</p> <p>Café</p> | <p>10 minutos</p> |
|--|--|---|-------------------|

**Anexos**









**Anexo 1**

Vueltacanelatrio. (2017). “Golpeteo”. Recuperado de: <https://www.youtube.com/watch?v=9BhCwRR9ixU>

**Anexo 2**

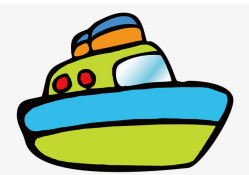
Caja musical. (2015). “Adivina los sonidos de animales I”. Recuperado de: <https://www.youtube.com/watch?v=8sb2QTew-bA>

**Anexo 3**

|   |   |  |   |
|---|---|--|---|
|    |    |   |    |
|  |  |  |  |



**Actividad # 22: Bingo**

**Tópicos Generativos**

- ¿Cómo aprendo a esperar el turno cuando juego con mis compañeros?

| Desempeños de comprensión   | Momentos de clase  | Recurso                       | Tiempo |
|---|--|-------------------------------|--------|
| <ul style="list-style-type: none"> <li>• <i>Aprende a esperar el turno y poner en práctica el valor de la paciencia.</i></li> </ul> | <p><b>Inicio</b></p> <p>Se inicia la actividad saludando a los niños y niñas cantando la canción “Una nube” (<b>Anexo 1</b>) realizando los movimientos que se describen en la canción. Después se les pregunta:</p> | <p>Canción<br/>“Una nube”</p> |        |

|   |  |  |                                     |
|---|--|--|-------------------------------------|
| <ul style="list-style-type: none"> <li>● Reconoce visualmente cantidades representadas con número.</li> </ul> | <p>¿A qué juegan con sus compañeros?</p> <p>¿Cómo se sienten cuando juegan con sus compañeros?</p> <p>¿Qué pasa cuando un compañero no espera el turno para jugar?</p> <p>¿Qué pasa cuando no cumplen las normas del juego?</p> <p>¿Cómo ayudarían a que sus compañeros cumplan las normas y esperen el turno para jugar?</p> <p><b>Desarrollo</b></p> <p>Luego de escuchar las respuestas de los niños y niñas se les indica que el día de hoy vamos a jugar “Bingo” el cual consiste en entregarle a cada niño y niña un cartón que contiene números del 0 al 100 (<b>Anexo 2</b>) y cuando se enuncia un número el niño o niña debe observar si aparece en su cartón. Si aparece en él, debe tapar el número con los círculos de colores. Para ello, se le entrega a cada niño y niña un cartón con números aleatorios y por cada mesa una taza llena de círculos de colores para ubicarlos en el número que corresponda cuando sea nombrado. Cada grupo debe compartir su taza, ser pacientes y esperar el turno durante el juego recordando las</p> | <p>Cartones del bingo</p> <p>Tazas con círculos de colores</p> | <p>10 minutos</p> <p>20 minutos</p> |
|---|--|--|-------------------------------------|

|  |  |  |                      |
|--|--|--|----------------------|
|  | <p>normas:</p> <ol style="list-style-type: none"> <li>1. Levantar la mano para pedir la palabra</li> <li>2. Cuidar el oído</li> <li>3. Esperar el turno</li> </ol> <p>El juego termina cuando un niño o niña haya tapado todos los números del bingo y estos sean los correctos.</p> <p><b>Finalización</b></p> <p>Cuando se termina el juego, los niños y niñas deben depositar los círculos de colores de nuevo en la taza y entregar los bingos. Luego se les pregunta:</p> <p>¿Cómo se sintieron al jugar “Bingo”?</p> <p>¿Por qué es importante esperar el turno?</p> <p>¿Qué hubiera pasado si los compañeros no cumplieran las normas durante el juego?</p> |  | <p>5<br/>minutos</p> |
|--|--|--|----------------------|

## Anexos

### Anexo 1

VueltaCanela. (2017). "Una Nube". Recuperado de <https://www.youtube.com/watch?v=NLMVEitVGGQ>

### Anexo 2

|                   |    |    |    |
|-------------------|----|----|----|
| ★ ★ B I N G O ★ ★ |    |    |    |
| 50                | 30 | 9  | 56 |
| 26                | 64 | 91 | 84 |
| 55                | 76 | 48 | 28 |
| 18                | 35 | 72 | 63 |

|                   |    |    |    |
|-------------------|----|----|----|
| ★ ★ B I N G O ★ ★ |    |    |    |
| 17                | 5  | 98 | 24 |
| 24                | 62 | 53 | 79 |
| 30                | 70 | 69 | 38 |
| 46                | 89 | 32 | 56 |

|                   |    |     |    |
|-------------------|----|-----|----|
| ★ ★ B I N G O ★ ★ |    |     |    |
| 16                | 49 | 88  | 25 |
| 33                | 5  | 91  | 67 |
| 45                | 62 | 100 | 89 |
| 27                | 76 | 42  | 58 |

|                   |    |    |    |
|-------------------|----|----|----|
| ★ ★ B I N G O ★ ★ |    |    |    |
| 55                | 21 | 9  | 64 |
| 33                | 45 | 23 | 77 |
| 62                | 80 | 41 | 95 |
| 70                | 96 | 50 | 26 |

|                   |    |    |    |
|-------------------|----|----|----|
| ★ ★ B I N G O ★ ★ |    |    |    |
| 71                | 11 | 47 | 99 |
| 50                | 64 | 60 | 25 |
| 22                | 86 | 79 | 36 |
| 35                | 9  | 81 | 57 |

|                   |     |    |    |
|-------------------|-----|----|----|
| ★ ★ B I N G O ★ ★ |     |    |    |
| 20                | 100 | 88 | 57 |
| 33                | 54  | 72 | 24 |
| 47                | 63  | 70 | 69 |
| 8                 | 71  | 43 | 98 |

**BINGO**

|    |    |    |    |
|----|----|----|----|
| 6  | 33 | 87 | 98 |
| 44 | 49 | 39 | 45 |
| 16 | 54 | 91 | 66 |
| 74 | 62 | 52 | 59 |

**BINGO**

|    |    |    |    |
|----|----|----|----|
| 4  | 52 | 31 | 84 |
| 91 | 64 | 47 | 37 |
| 30 | 70 | 59 | 66 |
| 43 | 85 | 98 | 25 |

**BINGO**

|    |    |    |    |
|----|----|----|----|
| 43 | 52 | 31 | 54 |
| 95 | 74 | 87 | 67 |
| 33 | 60 | 99 | 96 |
| 44 | 15 | 68 | 28 |

**BINGO**

|    |    |    |    |
|----|----|----|----|
| 23 | 82 | 61 | 34 |
| 81 | 94 | 97 | 27 |
| 36 | 50 | 59 | 46 |
| 73 | 25 | 38 | 45 |

**BINGO**

|    |    |    |     |
|----|----|----|-----|
| 64 | 28 | 61 | 94  |
| 13 | 78 | 57 | 17  |
| 96 | 90 | 79 | 100 |
| 36 | 45 | 88 | 5   |

**BINGO**

|    |    |    |    |
|----|----|----|----|
| 45 | 78 | 21 | 24 |
| 4  | 84 | 67 | 91 |
| 51 | 36 | 42 | 58 |
| 62 | 11 | 80 | 26 |

**BINGO**

|    |    |    |    |
|----|----|----|----|
| 16 | 44 | 7  | 37 |
| 65 | 51 | 98 | 29 |
| 27 | 69 | 11 | 53 |
| 33 | 75 | 70 | 84 |

**Actividad # 23: Ayudamos a los demás**

**Tópicos Generativos**

- ¿Cómo demuestro la amistad a mis compañeros?

| Desempeños de comprensión | Momentos de clase | Recursos | Tiempo |
|---------------------------|-------------------|----------|--------|
|---------------------------|-------------------|----------|--------|



|  |   |   |                  |
|--|---|---|------------------|
| <ul style="list-style-type: none"> <li>● <i>Manifiesta sentimientos de amistad y respeto hacia sus compañeros.</i></li> <li>● <i>Pone en práctica el valor de la amistad.</i></li> </ul> | <p><b>Inicio</b></p> <p>Se inicia la actividad saludando a los niños y niñas cantando la canción “se amable con los demás” (<b>anexo 1</b>) invitándolos a escuchar la letra reconociendo la importancia de ayudar a los demás preguntándoles</p> <p>¿Han ayudado a alguien que lo necesita?</p> <p>¿Por qué cree que es importante ayudar a los demás?</p> <p>¿Cómo podemos ayudar a las personas que lo necesitan?</p> <p>¿En qué momento lo han ayudado sus amigos?</p> <p><b>Desarrollo</b></p> <p>Después de escuchar las respuestas de los niños y niñas se les indica que el mago trae una última situación problema el cual necesita que entre todos le ayuden a solucionar (<b>anexo 2</b>) en donde deben analizar la situación para luego socializar preguntándoles</p> <p>¿Por qué no fue correcto el comportamiento de los compañeros hacia Camila?</p> <p>¿Si usted fuera un compañero de Camila que hubiera hecho?</p> | <p>Canción</p> <p>“sé amable con los demás”</p> <p>Cartulina</p> <p>Lápiz</p> | <p>5 minutos</p> |
|--|---|---|------------------|



## **Anexo 2**

La semana pasada a un grande y hermoso colegio llegó Camila una nueva estudiante. Ella vivió muchos años en otro país y tuvo que viajar a Colombia por el nuevo trabajo de sus padres. Cuando llegó a su nuevo colegio se sentía feliz porque iba a tener nuevos amigos con los que jugaría y aprendería muchas cosas pero pasaron varios días y ningún compañero se acercaba a hablarle pues nadie le entendía lo que ella decía ya que hablaba solo Ingles. Entonces en cada descanso sus compañeros la dejaban sola y no la incluían en sus juegos y tampoco querían hacer tareas con ella. La niña empezó a sentirse muy triste y mal porque no sabía cómo hacer para que sus compañeros jugaran con ella. Al sentirse sola les contó a sus padres lo que le ocurría y les dijo que no quería volver al colegio.

## **Anexo 3**

| Título | Conflicto | Solución |
|--------|-----------|----------|
|        |           |          |

**Actividad # 24: Materialización**

Viernes 2 de noviembre del 2018

**Meta de comprensión**

- Mediante la facilitación de ambientes educativos que incorporan actividades lúdicas y artísticas los estudiantes desarrollarán la comprensión en torno al sentido de la paz y la expresión de sentimientos mediante la internalización de herramientas propias del pensamiento creativo, reflexivo y crítico.

| Desempeños de comprensión | Momentos de clase | Recurso | Tiempo |
|---------------------------|-------------------|---------|--------|
|                           |                   | s       | mpo    |

|   |  |  |                   |
|---|--|--|-------------------|
| <ul style="list-style-type: none"> <li>• Escucha y sigue las normas establecidas en la actividad</li> </ul> | <p><b>Inicio</b></p> <p>Se inicia la actividad saludando a los niños y niñas motivándolos a cantar la canción “Sinfonía inconclusa” (<b>Anexo 1</b>) imitando los sonidos y movimientos correspondientes a la canción. Luego se recuerda sobre las actividades realizadas durante el proyecto “El nombre de la ballena” preguntándoles:</p> <p>¿Dónde estaba el cofre de los idiomas?</p> <p>¿Quién lo encontró?</p> <p>¿Qué actividades se han hecho con relación a la ballena?</p> <p>¿Cómo ayudaron al mago a encontrar el cofre?</p> <p>¿Cuál fue la actividad que más les gusto?</p> <p>Permitiendo que cuenten sus experiencias con cada actividad y todo lo realizado durante el proyecto que los llevó a la comprensión del mismo.</p> <p><b>Desarrollo</b></p> <p>Al terminar de escucharlos se les menciona que la ballena nos trae otra sorpresa,</p> | <p>canción</p> <p>“Sinfonía inconclusa”</p> <p>Cofre</p> <p>Cofres en cartulina</p> <p>Palos de paleta</p> | <p>10 minutos</p> |
|---|--|--|-------------------|

|  |  |  |                       |
|--|--|--|-----------------------|
|  | <p>para ello se indica que se van a ubicar con compañeros de diferente grado y van a compartir la nueva sorpresa de la ballena y se menciona a cada grupo el cual deben pasar a la mesa correspondiente.</p> <p>Una vez ubicados todos en los grupos se muestra un cofre como ejemplo al cofre que cada uno va a realizar (<b>Anexo 2</b>) y se les pregunta</p> <p>¿Por qué la ballena trae como sorpresa el cofre?</p> <p>¿Qué relación tiene el cofre?</p> <p>¿Cómo podemos utilizar el cofre?</p> <p>¿En qué nos puede ayudar el cofre?</p> <p>Después de escuchar las respuestas de los niños y niñas se les indica que cada uno va a realizar un cofre y se les entrega un cofre en cartulina (<b>Anexo 3</b>) junto con palos de paleta de color marrón los cuales deben pegarlo en el cofre para decorarlo con lentejuelas, escarcha y foami.</p> <p><b>Finalización</b></p> <p>Al terminar el cofre se les pregunta</p> | <p>lentejuel<br/>as</p> <p>escarcha</p> <p>foami</p> <p>Colbón</p> | <p>30<br/>minutos</p> |
|--|--|--|-----------------------|

|  |   |  |                       |
|--|---|--|-----------------------|
|  | <p>¿Para qué creen que es el cofre?</p> <p>¿Será que los dejaremos en el colegio?</p> <p>¿Les gustaría compartirlo con alguien?</p> <p>Después de escuchar las respuestas de los niños y niñas se les indica que el cofre es para llevar a la casa y enseñarle a toda la familia a solucionar algún conflicto, por esto es importante escribirlo y guardarlo en este cofre de tal manera que entre todos lo lean y lo solucionen como los líderes de paz que aprendieron a ser durante el proyecto.</p> |  | <p>10<br/>minutos</p> |
|--|---|--|-----------------------|

## **Anexos**

### **Anexo 1**

Piero. (2011). “*Sinfonía inconclusa en el mar*”. Recuperado de: <https://www.youtube.com/watch?v=izSmG8R8oVk>

### **Anexo 2**



<https://bit.ly/2QHv5Ht>

### Anexo 3



<https://bit.ly/2Eau89e>

### Anexo 3

### NIVELES DE COMPRENSIÓN

**Ingenuo:** Requiere lograr un pensamiento y actuación flexible de acuerdo con el contexto de tal manera que utilice de forma creativa lo que conoce, para alcanzar las metas de comprensión propuestas.



**Principiante:** Piensa y actúa flexiblemente de acuerdo con el contexto aunque requiere un manejo creativo de lo que conoce, por tanto logra un nivel básico de las metas de comprensión propuestas.

**Aprendiz:** Piensa y actúa flexiblemente de acuerdo con el contexto para lo cual utiliza de forma creativa lo que conoce, por tanto alcanza las metas de comprensión propuestas.

**Maestría:** Piensa y actúa flexiblemente de acuerdo con el contexto para lo cual utiliza de forma creativa lo que conoce, por tanto supera las metas de comprensión propuestas.

### JARDÍN

| <b>Niveles Desempeños De Comprensión</b>  | <b>Ingenuo</b> | <b>Principiante</b> | <b>Aprendiz</b> | <b>Maestría</b> |
|---|----------------|---------------------|-----------------|-----------------|
| Comunica sus impresiones sobre las personas, objetos y situaciones que le producen confianza, desconfianza o frustración. | 1              | 5                   | 6               | 10              |
| Expresa de manera respetuosa sus emociones y sentimientos.  | 3              | 3                   | 7               | 9               |
| Comprende cómo responder de forma adecuada a sus emociones.   | 2              | 6                   | 9               | 5               |

|   |   |   |   |    |
|---|---|---|---|----|
| Se acepta a sí mismo como un ser único perteneciente a un grupo escolar             | 3 | 4 | 5 | 10 |
| Manifiesta agrado por participar en equipo de actividades lúdicas                   | 0 | 3 | 5 | 14 |
| Propone soluciones adecuadas a conflictos presentados.                              | 1 | 4 | 5 | 12 |
| Identifica rasgos característicos de las personas en diferentes países.             | 2 | 3 | 5 | 12 |
| Afianzar actitudes de respeto, solidaridad, y justicia a través del juego de roles. | 4 | 4 | 7 | 7  |
| Expresa mediante un dibujo sentimientos, emociones y actitudes.                     | 0 | 2 | 4 | 16 |
| Resuelve conflictos con sus compañeros.   | 2 | 3 | 7 | 10 |
| Manifiesta sentimientos de amistad y respeto hacia sus compañeros.                  | 2 | 6 | 5 | 9  |

|  |   |   |   |    |
|--|---|---|---|----|
| Pone en práctica el valor de la amistad.                 | 0 | 2 | 4 | 16 |
| Disfruta la actividad reflejando una actitud de respeto. | 3 | 4 | 5 | 10 |
| Escucha y sigue las normas establecidas en la actividad. | 3 | 6 | 4 | 9  |

Ingenuo: 8%

Principiante: 19%

Aprendiz: 25%

Maestría: 48%

Total estudiantes: 22

## TRANSICIÓN

| <b>Niveles Desempeños De Comprensión</b>  | <b>Ingenuo</b> | <b>Principiante</b> | <b>Aprendiz</b> | <b>Maestría</b> |
|---|----------------|---------------------|-----------------|-----------------|
| Comunica sus impresiones sobre las personas, objetos y situaciones que le producen confianza, desconfianza o frustración. | 3              | 5                   | 12              | 10              |
| Expresa de manera respetuosa sus emociones y sentimientos.  | 4              | 8                   | 11              | 7               |
| Comprende cómo responder de forma adecuada a sus emociones.   | 2              | 4                   | 5               | 19              |
| Se acepta a sí mismo como un ser único perteneciente a un grupo escolar   | 2              | 5                   | 15              | 8               |
| Manifiesta agrado por participar en equipo de actividades lúdicas   | 0              | 2                   | 4               | 24              |
| Propone soluciones adecuadas a conflictos presentados.  | 3              | 5                   | 13              | 9               |

|   |   |   |    |    |
|---|---|---|----|----|
| Identifica rasgos característicos de las personas en diferentes países.             | 3 | 4 | 15 | 8  |
| Afianzar actitudes de respeto, solidaridad, y justicia a través del juego de roles. | 2 | 6 | 16 | 6  |
| Expresa mediante un dibujo sentimientos, emociones y actitudes.                     | 1 | 1 | 10 | 18 |
| Resuelve conflictos con sus compañeros.   | 3 | 5 | 13 | 9  |
| Manifiesta sentimientos de amistad y respeto hacia sus compañeros.                  | 1 | 4 | 10 | 15 |
| Pone en práctica el valor de la amistad.  | 1 | 3 | 6  | 20 |
| Disfruta la actividad reflejando una actitud de respeto.                            | 0 | 6 | 6  | 18 |
| Escucha y sigue las normas establecidas en la actividad.                            | 4 | 3 | 7  | 16 |

Ingenuo: 7%

Principiante: 14%

Aprendiz: 35%

Maestría: 44%

Total estudiantes: 30

## 10. REFERENCIAS

- Instituto Caldas. (2013). *PEI Proyecto Educativo Institucional*. Recuperado de: [file:///C:/Users/Cpe.Cpe-PC/Downloads/PEI\\_Instituto\\_Caldas\\_2013%20\(3\).pdf](file:///C:/Users/Cpe.Cpe-PC/Downloads/PEI_Instituto_Caldas_2013%20(3).pdf)
- Stone, M, 1999, *Enseñanza para la comprensión vinculación entre investigación y práctica*, Buenos Aires – Argentina, Paidós.
- Blythe, T. (1999). *La enseñanza para la comprensión* .Recuperado de: <http://gimnasiocampestrellosarrayanesedu.com/assets/epc-info-base.pdf>
- Arciniegas, D y García, G. (2007). *Metodología para la planificación de proyectos pedagógicos de aula en la educación inicial*. Recuperado de: [file:///C:/Users/Ingrid/Downloads/9236-37337-1-PB%20\(2\).pdf](file:///C:/Users/Ingrid/Downloads/9236-37337-1-PB%20(2).pdf)
- Barrios, L. y Chaves, M. (2014). *El proyecto de aula como estrategia didáctica en el marco de la enseñanza para la comprensión* (tesis de maestría). Recuperado de: <http://revistas.unicordoba.edu.co/index.php/avedhum/article/view/895/1021>
- Carrillo, T. (2001). *El proyecto pedagógico de aula*. Recuperado de: <http://www.redalyc.org/pdf/356/35651518.pdf>
- Betancourth, M. y Madroñero, E. (2014). *La enseñanza para la comprensión como didáctica alternativa para mejorar la interpretación y producción oral y escrita en lengua castellana en el grado quinto del Centro Educativo Municipal la Victoria de Pasto* (tesis de maestría). Recuperado de: <http://ridum.umanizales.edu.co:8080/xmlui/bitstream/handle/6789/1864/TESIS%20ENSE%203%91ANZA%20PARA%20LA%20COMPRESI%C3%93N.pdf?sequence=1>
- Molina, J. (2015). *Caracterización del modelo pedagógico enseñanza para la comprensión en el Liceo Infantil Tomás de Iriarte* (tesis de posgrado). Recuperado de: <http://repository.udistrital.edu.co/bitstream/11349/2333/1/MolinaV%C3%A0squezJudithAmpero2015.pdf>

- Pogré, P. (2012). *Enseñanza para la comprensión. Un marco para el desarrollo profesional docente* (tesis doctoral). Recuperado de:  
[https://repositorio.uam.es/bitstream/handle/10486/11681/57811\\_pogre\\_paula.pdf](https://repositorio.uam.es/bitstream/handle/10486/11681/57811_pogre_paula.pdf)
- Porlán, R. y Martín, J. (1991). *El Diario del Profesor*. Sevilla: Ed. Díada.
- Congreso de la República de Colombia. (1994). Ley N° 115 de 1994. Recuperado de:  
[https://www.icbf.gov.co/cargues/avance/docs/ley\\_0115\\_1994\\_pr001.htm](https://www.icbf.gov.co/cargues/avance/docs/ley_0115_1994_pr001.htm)
- MEN. (1997). *Decreto 2247 de septiembre 11 de 1997*. Recuperado de:  
[https://www.mineducacion.gov.co/1621/articles-104840\\_archivo\\_pdf.pdf](https://www.mineducacion.gov.co/1621/articles-104840_archivo_pdf.pdf)
- Rodríguez, G., Gil, Javier y García, E. (1996). *Metodología de la investigación cualitativa*. Recuperado de:  
<http://www.jbposgrado.org/icuali/Fases%20de%20la%20inv%20cualitativa.pdf>
- Jiménez, A y Robles, F. (2016). *Las estrategias didácticas y su papel en el desarrollo del proceso de enseñanza aprendizaje*. Recuperado de:  
<http://tecnocientifica.com.mx/educateconciencia/index.php/revistaeducate/article/viewFile/16/142>